



www.vdo.com

Цифровой тахограф – DTCO 1381

Руководство по эксплуатации для предпринимателя и водителя

RUS



Service only

VDO

Уважаемый пользователь,
Цифровой тахограф **DTCO 1381** и его системные компоненты являются контрольным устройством Европейского Сообщества и соответствуют техническим спецификациям согласно предписанию ЕЭС 3821/85, приложение I Б в последней действующей редакции.

Обработанные данные поддерживают ...

- водителя в соблюдении социальных норм дорожного движения,
- а также предоставляют предпринимателю (посредством специального программного обеспечения) ценные данные о деятельности водителя и эксплуатации транспортного средства.



Данное руководство по эксплуатации предназначено для предпринимателя и водительского персонала и описывает квалифицированный и положенный предписанием порядок работы с DTCO 1381. Внимательно прочитайте руководство, чтобы ознакомиться с устройством DTCO 1381.

Дополнительная информация о DTCO 1381, а также контактные адреса приведены на веб-странице:
www.vdo.com

Мы желаем Вам всегда хорошего пути.

Baw Continental Automotive GmbH

© 01.09 by Continantal Automotive GmbH

Ответственный за содержание:
Continantal Automotive GmbH
P.O. Box 1640
D-78006 Villingen-Schwenningen

Права через изменение технических деталей в отношении описаний, сведений и иллюстраций данного руководства по эксплуатации сохранены. Последующая печать, переводы и копирование без письменного разрешения запрещены.

Общие указания **1**

Средство представления	8
Порядок работы с DTCSO 1381	9
Законодательные положения	10
Обязанности водителя	10
Обязанности предпринимателя ...	11
Обращение с распечатками	11
Обращение с тахографическими картами	12
Очистка карты тахографа	12

Введение **2**

Начальный порядок управления .	14
Для предпринимателя	14
Для водителя	14
Элементы индикации и управления	15
Варианты индикации	17
Режим ожидания (Stand-by)	17
Указание после включения зажигания	17
Стандартная индикация	18
Индикация данных во время движения	18

Индикация данных при остановленном транспортном средстве	18
Индикация сообщений	18
Специальные индикации	19
Начальное состояние	19
За пределами	19
Транспортировка паромом или поездом	19
Поведение при пониженном / превышенном напряжении	20
Перебой напряжения	20

Режим эксплуатации «Предприятие» **3**

Функции карты предприятия	22
Функции меню в режиме эксплуатации «Предприятие»	22
Вставить карту предприятия	23
Подготовить загрузку данных	24
Вынуть карту предприятия	25

Режим эксплуатации «Эксплуатация» **4**

Вставить карту(ы) водителя	28
Команды меню после ввода карты водителя	29
Ручной ввод	30
Продолжить рабочую смену	31
Задать приоритет выполнения видов деятельности смены	33
Особенности при процедуре ввода	36
Установить виды деятельности ..	37
Установка вручную	37
Автоматическая установка	37
Автоматическая настройка после включения/ выключения зажигания *	37
Записать виды деятельности	38
Вынуть карту (ы) водителя	39
Команды меню после запроса возврата карты водителя	40
Смена водителя / -транспортного средства во время эксплуатации	41
Документы, которые должны быть у водителя	42

Манипулятор печатающего устройства 5

Вложить рулон бумаги 44
Распечатка данных 45
 Начать печать 45
 Прервать печать 45
 Особенности при печати 46
 Устранить зажим бумаги 46

Функции меню 6

Вызвать функции меню 48
 Во время движения 48
 При остановленном транспортном средстве 48
 Индицировать показания времени карты водителя 49
 Установить язык 49
 Навигация по функциям меню 50
 Доступ к меню заблокирован! 51
 Выйти из функций меню 51
Обзор структуры меню 52
Главное меню, распечатка, водитель-1 /водитель-2 53
 Распечатать суточное значение .. 53
 Распечатать происшествия 53

Распечатать виды деятельности * 53
Главное меню, распечатка, транспортное средство 54
 Распечатать суточное значение с носителя массива данных 54
 Распечатать происшествия с носителя массива данных 54
 Распечатать превышения скорости 54
 Распечатать технические данные 54
 Распечатать v-диаграмму * 55
 Распечатать состояние D1/D2 * .. 55
 Распечатать профили скорости * 55
 Распечатать профили частоты вращения * 55
Главное меню, ввод, водитель-1 /водитель-2 56
 Начало, ввести страну 56
 Конец, ввести страну 56
Главное меню, ввод, транспортное средство 57
 За пределами, ввести начало /конец 57
 Начало, ввести паром / поезд 57
 Установить местное время 57
 Произвести корректуру УВ 58

Главное меню, индикация, водитель-1 /водитель-2 59
Главное меню, индикация, транспортное средство 60

Сообщения 7

Появляется сообщение 62
 Характеристики сообщений 62
 Подтверждение сообщений 63
Обзор происшествий 64
Обзор сбоев 67
Предупреждения о рабочем времени 69
Обзор указаний по эксплуатации 70

Описание продукта 8

Системные компоненты 76
Режимы эксплуатации DTСO 1381 77
Тахографические карты 78
 Карта водителя 78
 Карта предприятия 78
 Карта контроля 78
 Карта мастерской 78

Блокировка тахографических карт	78	Утилизация компонентов	85	Пояснения к примерам распечаток	100
Права доступа тахографических карт	79	Технические данные	86	Легенда к блокам данных	100
Данные на карте водителя / предприятия	80	DTCO 1381	86	Назначение файла при происшествиих или сбоях	108
Постоянные данные на карте водителя	80	Рулон бумаги	86	Кодировка, назначение файла ...	108
Непостоянные данные на карте водителя	80	Пиктограммы и примеры распечаток	9	Кодировка для более подробного описания	110
Постоянные данные на карте предприятия	81	Обзор пиктограмм	88	Приложение	A
Непостоянные данные на карте предприятия	81	Комбинация пиктограмм	89	Указатель ключевых слов	111
Данные на носителе массива данных	82	Обозначения стран	91	Обзор релиза	114
Краткие пояснения к сохраненным данным	82	Обозначения регионов	92	Автоматическая регулировка действий после включения/выключения зажигания	115
Координация времени	83	Примеры распечаток	93		
Представление времени на дисплее	83	Суточная распечатка карты водителя	93		
Пересчет местного времени в универсальное	84	Происшествия / сбои карты водителя	94		
Техническое обслуживание и уход	85	Суточная распечатка для транспортного средства	95		
Провести очистку DTCO 1381	85	Происшествия / сбои транспортного средства	96		
Обязательство проверки тахографов	85	Превышения скорости	97		
		Технические данные	97		
		Виды деятельности водителя * ...	98		
		v-диаграмма *	98		
		Состояние D1/D2 Диаграмма * ...	98		
		Профили скорости *	99		
		Профили частоты вращения * ...	99		

Service only

Общие указания

Средство представления

Порядок работы с DTCO 1381

Законодательные положения

Обращение с тахографическими картами

Service only

■ Средство представления

В данном руководстве по эксплуатации Вы найдете следующие шрифтовые выделения:



Предупреждение

Предупреждение обращает Ваше внимание через возможную опасность травмы или аварии.



Внимание!

Текст рядом или под данным символом содержит важную информацию, помогающую избежать потери данных, предотвратить повреждения устройства и соблюдать законодательные требования.



Совет

Данный знак предоставляет Вам советы и информацию, несоблюдение которых может привести к сбоям.



Книга означает ссылку через другую документацию.

Шаги выполнения действий

1. Данный знак обозначает рабочую операцию – Вы должны что-то сделать. Или же система проведет Вас шаг за шагом по меню и попросит Вас о вводе.
2. Последующие операции пронумерованы по порядку.

Символы

- * Звездочка обозначает специальное оборудование.

Примечание: В особенности для варианта ППОГА отдельные функции возможны только при включенном зажигании!

- ➔ Данный знак сообщает, через какой странице Вы найдете дальнейшую информацию по теме.
- ➞ Данный знак обозначает продолжение через следующей странице.

Представление меню

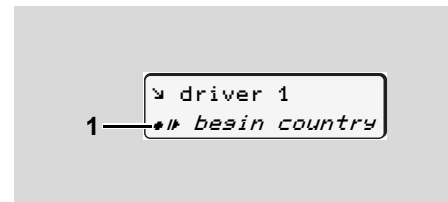

Мигающие строки или знаки в индикации меню представлены в данном руководстве по эксплуатации *курсивом (1)*.

Определения

Водитель-1 = Человек, который управляет в данный момент или будет управлять транспортным средством.

Водитель-2 = Человек, который не управляет транспортным средством.

■ Порядок работы с DTCO 1381



Опасность возникновения аварии

Во время рейса на дисплее могут появляться сообщения. Также существует возможность автоматического выброса карты водителя.

Не позволяйте себе отвлекаться на это, но всегда уделяйте полное внимание дорожному движению.



Опасность получения травмы

Вы или другие могут получить травму в результате открытого ящика печатающего устройства. Открывайте ящик печатающего устройства только для вложения рулона бумаги!

В зависимости от выполненного объема печати термическая печатная головка может сильно нагреваться! Подождите, пока

печатная головка остынет, перед тем как вложить новый рулон бумаги.



Опасность взрыва

Вариант DTCO 1381 ППОГА * разработан для эксплуатации во взрывоопасном окружении.

Пожалуйста, учтите указания по транспортировке и обращению с опасными грузами во взрывоопасном окружении.



Чтобы избежать повреждения DTCO 1381, соблюдайте следующие указания!

- Установка и опломбирование DTCO 1381 проводится авторизованным специалистом. **Не предпринимайте, пожалуйста, никаких вмешательств в систему устройства и проводов.**

- Не вводите другие виды карт, например, кредитные карты, карты с тисненным шрифтом, металлические карты и т. д. в слот. Они приводят к повреждению слота DTCO 1381!
- Использовать только рулоны бумаги, прошедшие проверку типового образца и рекомендованные производителем (оригинальная бумага для печати VDO). При этом обращайте внимание на знак допуска к использованию.
 - ➔ Для более подробной информации см “Рулон бумаги” на странице 86.
- Не нажимайте на элементы клавиш острыми или колющими предметами, например, шариковой ручкой и т.п.
- Чистить прибор слегка смоченной тряпкой или чистящей салфеткой из микроволокна. (можно приобрести в Вашем центре по сбыту и сервисному обслуживанию.)
 - ➔ См. “Техническое обслуживание и уход” на странице 85.

■ Законодательные положения



Внесение изменений в тахограф или подачу сигнала, влияющих на регистрацию и сохранение данных тахографом, в особенности с обманными намерениями, может привести к нарушению законодательных предписаний административного или уголовного прав.

Подделка, сокрытие и уничтожение показаний тахографа, а также тахографических карт и распечатанных документов запрещены.

Законодательные основания

Применение тахографов в настоящее время определено действующей редакцией предписания ЕС 3821/85в сочетании с предписанием ЕС 3820/85и соответствующими национальными законодательствами. Оно возлагает на водителя и держателя транспортного средства (предпринимателя) ответственность и ряд обязательств.

Следующее перечисление не претендует на полноту и юридическую силу!

► Обязанности водителя

- Водитель обязан следить за надлежащим использованием карты водителя и тахографа.
- Действия при неисправностях тахографа:
 - Водитель должен отмечать на отдельном листе или на обратной стороне рулона бумаги некачественно записанные или распечатанные показания тахографа о видах деятельности водителя.
 - ➔ См. “Записать виды деятельности” на странице 38.
 - Если возвращение к местонахождению предприятия невозможно в течение одной недели, то ремонт тахографа должен быть проведен в авторизованной специализированной мастерской во время пути.

- При смешанной эксплуатации (использование транспортных средств с обзорным листком и цифровым тахографом) требуется иметь при себе необходимые документы.
 - ➔ См. “Смена водителя / - транспортного средства во время эксплуатации” на странице 41.
- В случае утери, кражи, повреждении или неисправности карты водителя водитель обязан произвести суточную распечатку DTCO 1381и снабдить ее персональными сведениями. Также ее необходимо письменно дополнить указанием дежурств и прочего рабочего времени.
 - ➔ См. “Записать виды деятельности” на странице 38.
- Карту водителя, в случае ее повреждения или неисправности, надлежит передать в ответственное учреждение, а также сообщить о ее утере в соответствующем порядке. Замену карты необходимо



- запросить в течение семи календарных дней.
- Рейс без карты водителя может быть продолжен в течение 15 календарных дней, если это необходимо для возвращения транспортного средства в местонахождение предприятия.
 - Точные причины возобновления, замены или обмена карты водителя учреждением страны участницы необходимо немедленно сообщить в ответственное учреждение.
 - По истечении срока действия карты водителя, водитель обязан иметь ее в наличии в транспортном средстве по меньшей мере в течение семи календарных дней.
- **Обязанности предпринимателя**
- Следите за тем, чтобы после переезда транспортного средства авторизованной мастерской данные калибровки, такие как выдавшая допуск страна участница и официальный номерной знак, были незамедлительно дополнены.
 - Следите за тем, чтобы карта предприятия использовалась в установленном порядке. Зарегистрируйте предприятие в DTCSO 1381 в начале рейса транспортного средства и по окончании снимите его с учета.
► Для более подробной информации см “Вставить карту предприятия” на странице 23.
 - Удостоверьтесь в наличии достаточного количества разрешенных к использованию рулонов бумаги в транспортном средстве.
 - Контролируйте качество работы тахографа. Придерживайтесь интервалов, предписанных для перепроверки тахографа согласно законодательным положениям. (Периодическая проверка минимум каждые два года.)
 - Регулярно переписывать данные из общей памяти DTCSO 1381, а также с карт водителей и сохранять данные в соответствии с положениями закона.
 - Разрешайте проведение ремонта и калибровок только авторизованными мастерскими.
► Для более подробной информации см “Техническое обслуживание и уход” на странице 85.
 - Контролируйте использование тахографа водителями в установленном порядке. Систематически проверяйте время вождения и отдыха и, при необходимости, указывайте на отклонения.
- **Обращение с распечатками**
- Следите за тем, чтобы распечатки не были повреждены (стали нечитаемыми) посредством светового или солнечного излучения, а также в результате воздействия влажности или тепла.
 - Распечатки должны сохраняться держателем транспортного средства / предпринимателем по меньшей мере в течение двух лет.

1

■ Обращение с тахографическими картами

Владение тахографической картой дает право на использование DTCO 1381. Сферы деятельности и права доступа предписаны законодательным органом.

➔ См. *“Тахографические карты”* на странице 78.



Карта водителя является именной. Посредством ее происходит идентификация водителя в отношении DTCO 1381.

Карта водителя не передается!



Карта предприятия определена для владельца и держателя транспортных средств со встроенным цифровым тахографом и не подлежит передаче третьим лицам.

Карта предприятия не пригодна для использования водителем!



Для предотвращения потери данных обращаться с картой тахографа аккуратно и соблюдать указания пунктов выдачи карт тахографов.

- Не сгибайте, не надламывайте тахографическую карту, не используйте ее не по назначению.
 - Не используйте поврежденные тахографические карты.
 - Содержите кантактные поверхности чистыми, сухими, свободными от жировых и масляных загрязнений (всегда держите карту в защитном чехле).
 - Защищать от прямого солнечного излучения (не оставлять на приборной доске).
 - Не оставлять в непосредственной близи сильных электромагнитных полей.
- Не используйте по истечении срока действия и своевременно до его истечения запрашивайте новую тахографическую карту.

► Очистка карты тахографа

Загрязненные контакты карты тахографа чистить слегка смоченной тряпкой или чистящей салфеткой из микроволокну. (можно приобрести в Вашем центре по сбыту и сервисному обслуживанию.)



Не используйте для очистки контактов тахографической карты растворители, такие как разбавитель или бензин.

Введение

**Начальный порядок управления
Элементы индикации и управления**

Варианты индикации

Специальные индикации

Service only

■ Начальный порядок управления

▶ Для предпринимателя

- 1.** Зарегистрируйте предприятие в DTCO 1381. Вставить карту предприятия в любой разъем для карт. ➔ *Для более подробной информации см. “Вставить карту предприятия” на странице 23.*

 Карта предприятия не пригодна для эксплуатации транспортного средства!

- 2.** Извлекать карту предприятия после регистрации или скачивания данных из разъема. ➔ *Для более подробной информации см. “Вынуть карту предприятия” на странице 25.*

▶ Для водителя

- 1.** Вставить при начале смены (начале рабочего дня) карту водителя в разъем для карт. ➔ *Для более подробной информации см. “Вставить карту(ы) водителя” на странице 28.*
- 2.** Посредством функции “Ручной

ввод” Вы можете дополнительно вносить виды деятельности.

➔ *Для более подробной информации см. “Ручной ввод” начиная со страницы 30.*

- 3.** С помощью клавиши ввода вида деятельности водителя определите вид деятельности, который Вы хотите выполнить в данный момент. ➔ *Для более подробной информации см. “Установить виды деятельности” на странице 37.*

- 4.** Установить время на текущее местное время. ➔ *Для более подробной информации см. “Начало, вести паром / поезд” начиная со страницы 57.*

DTCO 1381 готов к работе!

- 5. Важно!** Во время перерыва или отдыха обязательно устанавливайте вид деятельности на “н”.
- 6.** Возможные сбои в устройстве или компонентах системы появляются на дисплее. Распечатать сообщение. ➔ *Для более подробной*

информации см. “Появляется сообщение” начиная со страницы 62.

- 7.** В конце смены (конец рабочего дня) или при смене транспортного средства следует извлечь карту водителя из разъема для карт. ➔ *Для более подробной информации см. “Вынуть карту (ы) водителя” начиная со страницы 39.*
- 8.** Виды деятельности по прошедшим дням, а также сохраненную информацию о событиях и т.п. Вы можете распечатать с помощью функций меню или вызвать в индикации. ➔ *Для более подробной информации см. “Вызвать функции меню” начиная со страницы 48.*



Действующие законодательные уставки по странам не приведены в руководстве по эксплуатации и должны быть соблюдены дополнительно в каждом конкретном случае!

■ Элементы индикации и управления

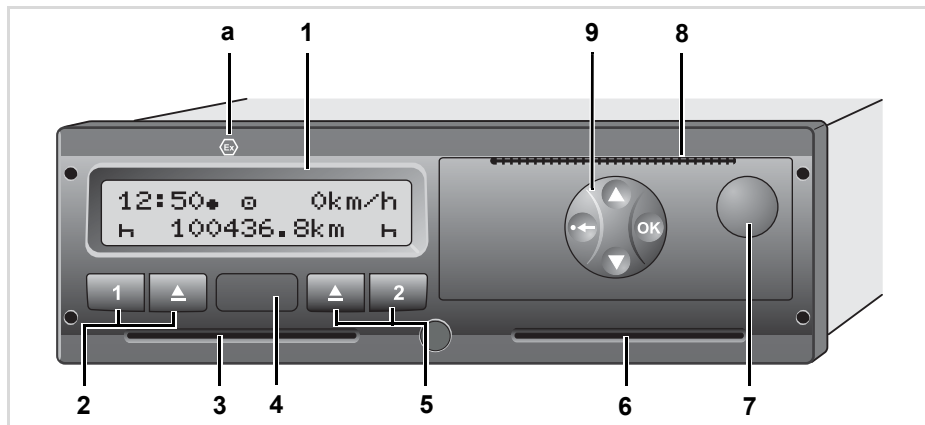

- (1) Дисплей
- (2) Клавиатура водителя-1
- (3) Слот-1
- (4) Загрузка интерфейса
- (5) Клавиатура водителя-2
- (6) Слот-2
- (7) Клавиша разблокировки ящика печатающего устройства
- (8) Отрывной кант
- (9) Клавиши меню
- (a) Обозначение "Ⓜ" для варианта ППОГА * (ППОГА = п редписание для е ревозки пасных р рузова в тотранспортом.)

► Краткое описание

Дисплей (1)

В зависимости от состояния эксплуатируемого транспортного средства могут появляться различные индикации или данные.

➔ См "Варианты индикации" на странице 17.

Клавиатура водителя-1 (2)

- 1 Клавиша ввода вида деятельности для водителя-1
➔ Для более подробной информации см. "Установить виды деятельности" на странице 37.

- ▲ Клавиша возврата карты из слота-1

Слот-1 (3)



Водитель-1, который сейчас непосредственно будет управлять транспортным средством, вставляет свою карту водителя в слот.
➔ Для более подробной информации см. "Вставить карту(ы) водителя" начиная со страницы 28.

Загрузка интерфейса (4)

Под крышкой находится порт загрузки интерфейса. Только при вставленной карте предприятия, карте контроля или карте мастерской разрешается допуск к интерфейсу.

➔ Для более подробной информации см. “Права доступа тахографических карт” на странице 79.

Клавиатура водителя-2 (5)

-  Клавиша ввода вида деятельности для водителя-2
-  Клавиша возврата карты из слота-2

Слот-2 (6)

Водитель, который в данный момент не будет управлять транспортным средством, вставляет свою карту водителя в слот-2 (командная эксплуатация).

Клавиша разблокировки ящика печатающего устройства (7)

С помощью данной клавиши Вы можете разблокировать ящик печатающего





устройства, например, для того, чтобы вложить рулон бумаги.

Отрывной кант (8)

По отрывному краю можно отделить распечатку, которая была составлена встроенным печатным устройством, от рулона бумаги.

Клавиши меню (9)

Для ввода, просмотра и распечатки данных использовать следующие кнопки:

-  /  Произведите отбор требуемой функции или выборки при помощи переключения меню. (Нажатием и удерживанием клавиши можно вызвать функцию авто повтора).
 -  Отобранную функцию / выборку подтвердить или квитировать.
 -  Поэтапно выйти из меню или отменить ввод страны.
- ➔ Для более подробной информации см. “Вызвать функции меню” начиная со страницы 48.

Вариант ППОГА * (а)

-  Отдельные функции, такие как введение и изъятие тахографических карт, печать или индикация данных, возможны только при включенном зажигании!

Типовая

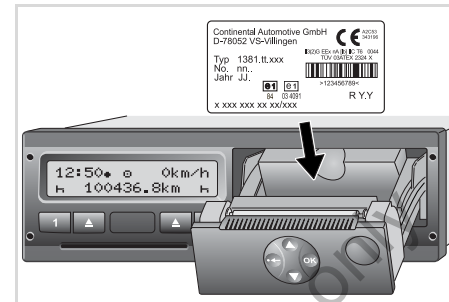

Типовая

При открытии ящика печатающего устройства видна типовая табличка с указанием следующих сведений: название и адрес производителя, вариант устройства, серийный номер, год выпуска, знак технического контроля и допуск к использованию и начальное состояние.

■ Варианты индикации

Общее

Индикация состоит из пиктограмм и текста, причем язык устанавливается автоматически следующим образом:

- Язык индикации определяет карта водителя, которая введена в слот-1 или была последней введена в DTCSO 1381.
- Или тахографическая карта большей значимости, например, карта предприятия, карта контроля.

Выбрать язык

Альтернативно автоматической настройке языка по тахографической карте Вы можете индивидуально настроить предпочитаемый язык.

➔ Для более подробной информации см. "Установить язык" на странице 49.

► Режим ожидания (Stand-by)

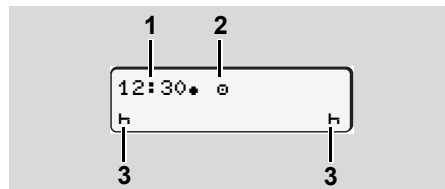

Просмотр режима ожидания (Stand-by)

При эксплуатации в режиме "0" DTCSO 1381 переходит в режим ожидания по прошествии ок. 5 минут при следующих условиях:

- зажигание транспортного средства выключено,
- и сообщение не прилагается.

Рядом с индикацией времени (1) и режима эксплуатации (2) появляются установленные виды деятельности (3). По прошествии следующих 3 минут (величина определяется заказчиком) дисплей гаснет.

Выход из режима ожидания (Stand-by):

- если Вы включили зажигание,
- нажали любую клавишу,
- или если DTCSO 1381 доставляет сообщение или сигнализирует о сбое.

► Указание после включения зажигания

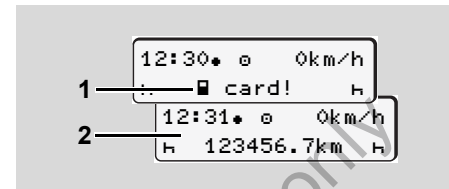

Указание после включения зажигания

Если в слот-1 не вставлена тахографическая карта, то в течение ок 20 секунд держится указание (1), затем появляется стандартная индикация (2).

► **Стандартная индикация**

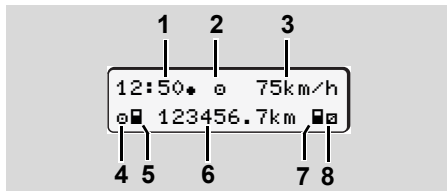

Стандартная индикация

Если транспортное средство находится в движении и сообщения отсутствуют, то автоматически появляется стандартная индикация.

(1) **Время**

с символом "★" = Местное время без символа "★" = универсальное время. ➔ См "Координация времени" на странице 83.

(2) **Обозначение режима работы «Эксплуатация»** ➔ Для более подробной информации см. "Режимы эксплуатации ДТСО 1381" на странице 77.

(3) **скорость**

(4) **Вид деятельности Водитель-1**

(5) **Символ карты водителя-1**

(6) **Общее пройденное число километров**

(7) **Символ карты водителя-2**

(8) **Вид деятельности Водитель-2**

► **Индикация данных во время движения**

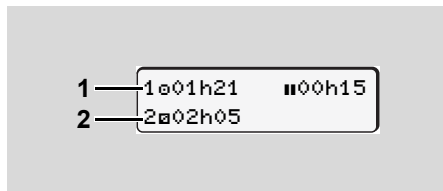

Индикация данных во время движения

Если Вы во время движения нажмете любую клавишу меню, то появятся текущие показания времени вставленной карты водителя.

(1) **Показания времени водителя-1:**

Время управления "0" после перерыва в 45 минут и действительный перерыв "11" (суммарное время перерыва, состоящее из частичных перерывов минимум по 15 минут и следующих 30 минут).

(2) **Показания времени водителя-2**

Текущий вид деятельности - дежурство "0" и продолжительность этого вида деятельности.

☞ При отсутствующей карте водителя появляется индикация показаний времени, относящаяся к слоту "1" или "2" соответственно.

При повторном нажатии клавиши меню или через 10 секунд снова появляется стандартная индикация.

► **Индикация данных при остановленном транспортном средстве**

При стоящем транспортном средстве и установленной карте водителя можно запросить дополнительные данные с карты водителя. ➔ См "Вызвать функции меню" на странице 48.

► **Индикация сообщений**

В независимости от того, какая индикация отображена в настоящий момент, а также от того остановлено транспортное средство или находится в движении, сообщения индицируются преимущественно. ➔ См "Появляется сообщение" на странице 62.

■ Специальные индикации

► Начальное состояние

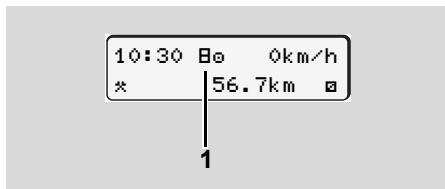

Индикация начального состояния

Если DTCO 1381 еще не активирован как контрольное устройство, то появляется "Начальное состояние", символ "B" (1). За исключением карты мастерской, DTCO 1381 не принимает никакие другие тахографические карты!



Пожалуйста, распорядитесь, чтобы DTCO 1381 был незамедлительно введен в эксплуатацию авторизованной специализированной мастерской в соответствующем порядке.

► За пределами

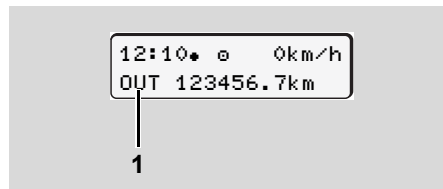

Индикация "За пределами"

Транспортное средство находится за пределами действия предписания, символ "OUT" (1).

Эту функцию Вы можете настроить в меню. ➔ См "За пределами, ввести начало / конец" на странице 57.

Следующие поездки могут быть за пределами зоны действия:

- Поездки по дорогам не общего назначения
- Поездки за пределами стран-членов ЕС.
- Поездки, при которых общий вес транспортного средства не требует использования DTCO 1381 в соответствии с предписаниями.

► Транспортировка паромом или поездом

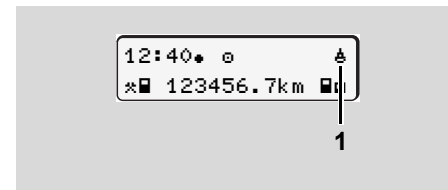

Индикация транспортировки паромом или поездом

Транспортное средство находится на пароме или в поезде, символ "⚓" (1).

Эту функцию Вы можете настроить в меню. ➔ См "Начало, ввести паром / поезд" на странице 57.

► **Поведение при пониженном / превышенном напряжении**

2

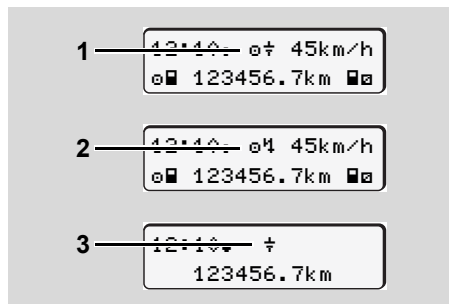

Просмотр питающего напряжения
Слишком низкое или слишком высокое в данный момент питающее напряжение DTCO 1381 отображается следующим образом:

Вариант 1: "⚡" (1) Пониженное напряжение или ...

Вариант 2: "⚡" (2) Повышенное напряжение
DTCO 1381 по прежнему сохраняет виды деятельности. Выполнение функций распечатки или индикации данных, а также введение и изъятие тахографической карты невозможно!

Вариант 3: "⚡" (3)

Этот вариант соответствует перебою напряжения. DTCO 1381 не может выполнять свои задачи в качестве устройства контроля! Виды деятельности водителей не регистрируются.

► **Перебой напряжения**

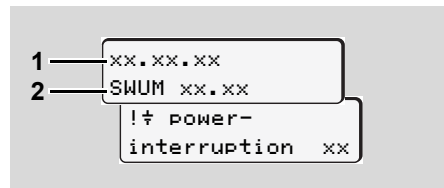

Индикация сообщения "Перебой напряжения"

Как только напряжение снова появится, в течение ок. 5 секунд отображается версия рабочего программного обеспечения (1) и версия программного обеспечения модуля обновления (2).

В заключение DTCO 1381 сообщает "Перебой напряжения".



Если при корректном бортовом напряжении в индикации постоянно присутствует символ "⚡", то необходимо обратиться в квалифицированную специализированную мастерскую!

При неисправном DTCO 1381 Вы обязаны вручную отмечать виды деятельности. ► См "Записать виды деятельности" на странице 38.

Service only

Режим эксплуатации «Предприятие»

Функции карты предприятия

Вставить карту предприятия

Подготовить загрузку данных

Вынуть карту предприятия

Service only

■ Функции карты предприятия



Предприятие следит за использованием карты (карт) предприятия в установленном порядке.

Пожалуйста, соблюдайте действующие для Вашей страны законодательные положения!

3

Карта предприятия идентифицирует предприятие и регистрирует это предприятие при первом вводе в DTCSO 1381. Этим обеспечиваются права доступа к идентифицирующим предприятие данным.

Вставленная карта предприятия дает Вам право на выполнение следующих функций:

- Регистрация и удаление предприятия с этого DTCSO 1381, например, при продаже транспортного средства, истечении срока аренды транспортного средства и т. п.

- Доступ к данным носителя массива данных и в особенности к идентификационным данным только этого предприятия.
- Доступ к данным вставленной карты водителя.
- Вызывать индикацию, распечатывать и загружать данные через порт загрузки интерфейса.



Карта предприятия предназначена исключительно для управления данными предприятия и не пригодна для эксплуатации транспортного средства! При движении с картой предприятия выдается сообщение.

В отдельных странах-членах ЕС существует обязательство регулярно списывать данные. В следующих случаях рекомендуется загружать данные с носителя массива данных:

- Продажа транспортного средства.

- Вывод транспортного средства из эксплуатации.
- Обмен DTCSO 1381 в случае неисправности.

► Функции меню в режиме эксплуатации «Предприятие»

Навигация в пределах функций меню в принципе всегда происходит по одной и той же системе.

➡ См *“Вызвать функции меню” на странице 48.*

Если, к примеру, карта предприятия находится в слоте, то все основные меню, относящиеся к слоту, остаются заблокированными.

➡ См *“Доступ к меню заблокирован!” на странице 51.*

В этом случае Вы можете вызывать индикацию, распечатывать и загружать только данные введенной карты водителя в слоте.

➡ См *“Обзор структуры меню” на странице 52.*

■ Вставить карту предприятия

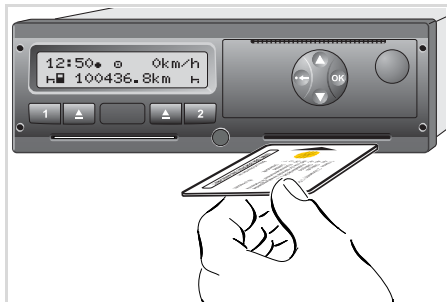

Вставить карту предприятия

1. Включите зажигание.
(Обязательно только при варианте ППОГА *.)
2. Вставьте карту предприятия (чипом вверх и стрелкой вперед) в любой из слотов.

 Карта предприятия определяет язык при просмотре. Вы также можете индивидуально установить предпочитаемый язык. ➔ См "Установить язык" на странице 49.

Шаг / индикация меню	Пояснение значение
3. welcome 12:50 10:50UTC	Текст приветствия, по прошествии ок. 3 секунд появляются установленное местное время (12:50) и универсальное время (10:50).
4. Sped. Muster -----	Появляется название предприятия. Бегущая полоска индикации показывает считывание данных с карты предприятия.
5. →A company locked-in или already locked-in	При вводе карты предприятия в первый раз автоматически происходит регистрация предприятия на DTCS 1381. Функция блокировки предприятия активирована. Таким образом гарантируется защита собственных данных предприятия!
6. 12:50 0km/h 123456.7km	После успешного считывания появляется стандартная индикация. DTCS 1381 находится в режиме эксплуатации "Предприятие", символ "A" (1).

■ Подготовить загрузку данных



Опасность взрыва

Пожалуйста, учтите указания по транспортировке и обращению с опасными грузами во взрывоопасном окружении.

При погрузке и разгрузке опасных грузов ...

- крышка (1) должна быть закрыта
- и не должно происходить скачивания данных.

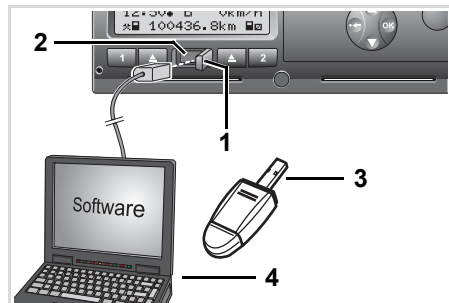

Подключение к порту загрузки интерфейса

1. Откройте защитную крышку (1) вправо.
2. Соединить ноутбук (4) с интерфейсом для загрузки (2).
3. Запустите программное обеспечение для считывания данных.
4. Или вставить ключ для загрузки (3) в интерфейс для загрузки.

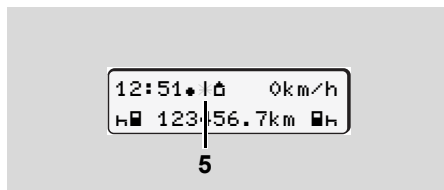

Код: происходит передача данных (начиная с рел. 1.3)

Во время передачи данных появляется символ (5).

Ни в коем случае не прерывать соединение с интерфейсом для загрузки. Для варианта ППОГА * оставить зажигание включенным.

5. После скачивания данных непременно снова закрыть крышку (1).

Опознавание данных

Перед загрузкой данных DTCO 1381 снабжает скопированные данные цифровым шифром (кодовый сигнал опознавания). При помощи этого шифра данные могут быть сопоставлены с DTCO 1381 и проверены на полноту и подлинность.

Дистанционное скачивание * (Remote)

С помощью системы управления транспортным парком можно после успешной аутентификации карты предприятия скачать данные пользования также с дистанционным управлением.

Подробную информацию о программном обеспечении для считывания данных смотрите, пожалуйста, в соответствующей документации!



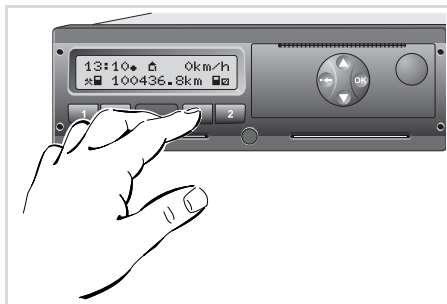

■ Вынуть карту предприятия

-  Карту предприятия можно вынимать из слота только при остановленном транспортном средстве!

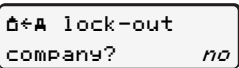
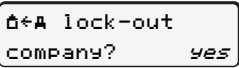
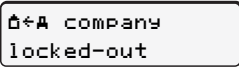

Запросить карту предприятия

1. Включите зажигание.
(Обязательно только при варианте ППОГА *.)
2. Нажмите соответствующую клавишу возврата карты  слота, в котором находится карта предприятия.

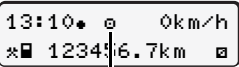
Шаг / индикация меню	Пояснение значение
<p>3.</p> 	<p>Появляется название предприятия. Бегущая полоска индикации показывает, что DTCSO 1381 передает данные на карту предприятия.</p>
<p>4.</p>   	<p>Не снимать предприятие с учета</p> <ul style="list-style-type: none"> • Выбрать "нет" (no) кнопками  /  и подтвердить кнопкой . <p>Снять предприятие с учета</p> <ul style="list-style-type: none"> • Выбрать "Да" (yes) и подтвердить с помощью клавиши . <p>Функция блокировки предприятия деактивирована. Доступ к сохраненным данным Вашего предприятия тем не менее остается заблокированным для другого предприятия!</p>
<p>5.</p>  <p style="text-align: center;">1</p>	<p>Карта предприятия освобождается, появляется стандартная индикация.</p> <p>В некоторых случаях перед этим может появиться указание, что должна быть выполнена периодическая проверка или что истекает срок годности карты предприятия, ➔ см. страницу 73.</p> <p>DTCSO 1381 снова находится в режиме работы «Эксплуатация», символ "e" (1).</p>

 **Помните:** Процесс возврата карты из слота-2 при открытом ящике печатающего устройства заблокирован! Последующее указание по эксплуатации укажет Вам на это.

3



```
drawer open
xx
```

Как только Вы закроете ящик печатающего устройства, осуществится возврат карты.

Service only

Режим эксплуатации «Эксплуатация»

Вставить карту(ы) водителя

Установить вид деятельности

Вынуть карту(ы) водителя

Смена водителя / транспортного средства во время эксплуатации

Service only

■ Вставить карту(ы) водителя



Согласно правильному выполнению действий в соответствии с предписанием и в целях безопасности дорожного движения, мы просим Вас вставлять карту(ы) водителя, только при остановленном транспортном средстве!

4

Ввод карты водителя возможен также во время движения, тем не менее это будет зарегистрировано как происшествие и сохранено через Вашу карту водителя и в DTCO 1381!
 ➔ См «Обзор происшествий» на странице 64.

1. Включите зажигание. (Обязательно только при варианте ППОГА *.)
 Если после включения зажигания в слоте-1 отсутствует карта водителя, то система попросит Вас ввести карту водителя!



Указание по эксплуатации: Отсутствует карта водителя в слоте-1

2. **Водитель-1**, который будет управлять транспортным средством, вставляет первым свою карту водителя (чипом вверх и стрелкой вперед) в слот-1. Последующие действия осуществляются по командам меню.
 ➔ См «Команды меню после ввода карты водителя» на странице 29.
3. После того как карта водителя-1 была считана, **водитель-2** вставляет свою карту водителя в слот-2.



Подождите, пока появится стандартная индикация, перед тем как вставлять следующую карту водителя. В противном случае это приведет к отмене процедуры ввода данных вставленной ранее карты водителя.

➔ См «Отмена процедуры ввода» на странице 36.



Примечание

Действия по меню для водителя-1 и водителя-2 идентичны. Команды меню приведены через языке, сохраненном через карту водителя. Вы также можете индивидуально установить предпочитаемый язык.
 ➔ См «Установить язык» на странице 49.

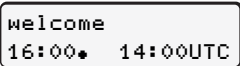
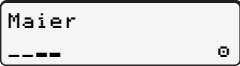
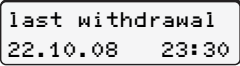
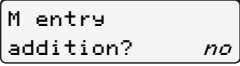
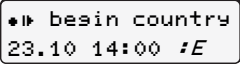

При эксплуатации с одним водителем слот-2 остается пустым!

► Команды меню после ввода карты водителя

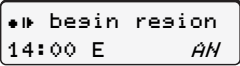
Шаг / индикация меню	Пояснение / значение
1. 	Текст приветствия, по прошествии примерно / приблизительно 3 секунд появляются установленное местное время (16:00) и универсальное время (14:00).
2. 	Появляется фамилия водителя. Бегущая полоска индикации показывает считывание данных с карты водителя.
3. 	В течение примерно / приблизительно 4 секунд индицируются дата и время последнего изъятия карты по универсальному времени.
4. 	Если Вам не нужно дополнительно вносить виды деятельности : <ul style="list-style-type: none"> • Выбрать "Нет" (no) и подтвердить выбор. Если Вам нужно дополнительно внести: <ul style="list-style-type: none"> • Выбрать "Да" (yes) и подтвердить выбор. <ul style="list-style-type: none"> ➤ См "Ручной ввод" на странице 30.
5. 	<ul style="list-style-type: none"> • В начале смены выбрать страну и подтвердить выбор. • С помощью клавиши  Вы можете отменить ввод страны. Появляется стандартная индикация, шаг 7.
6. 	При необходимости, система автоматически попросит Вас ввести регион. <ul style="list-style-type: none"> • Выбрать регион и подтвердить выбор.

Выберите требуемую функцию клавишей ▲ или ▼ и подтвердите выбор клавишей .

➤ См "Требование ввода" на странице 36.

Выберите страну клавишей ▲ или ▼ и подтвердите выбор клавишей .

➤ См "Выбор стран" на странице 36.

➤ См "Обозначения регионов" на странице 92.

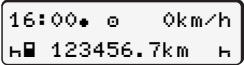

Шаг / индикация меню	Пояснение / значение
<p>7. </p>	<p>Появляется стандартная индикация. Только после того, как данные карты водителя были полностью прочитаны, появляется символ карты. Появляющиеся ранее символы имеют следующее значение: "—" Карта водителя находится в слоте. "■" Вы можете начинать движение, необходимые данные считаны.</p>

Пока символ карты отсутствует в индикации, следующие функции временно не возможны:

- Вызов функций меню
 - Запрос тахографической карты
- ➔ См "Считывание карты водителя" на странице 36.

4

► Ручной ввод

Ручной ввод позволяет Вам дополнительно вносить через карту водителя виды деятельности. После каждого ввода карты водителя возможны вводы следующих данных:



- Вы можете продолжить рабочую смену и дополнить виды деятельности, которые были совершены в период между изъятием и вводом карты, см. пример 1, ➔ см. страницу 31.
- Вы можете продолжить рабочую смену, окончить и / или задать приоритет выполнения видов деятельности рабочей смены, см. пример 2, ➔ см. страницу 33.



Согласно предписанию, виды деятельности, не подлежащие регистрации в DTCSO 1381 (водитель не находится в транспортном средстве), необходимо дополнительно внести в карту водителя посредством ручного ввода. Все официальные указания времени, которые Вы проводите через DTCSO 1381 при вводе вручную, осуществляются по универсальному времени!
 ➔ См "Пересчет местного времени в универсальное" на странице 84.

Service only

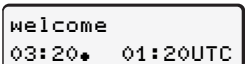
► Продолжить рабочую смену

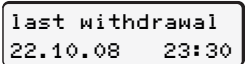
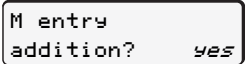
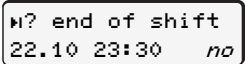
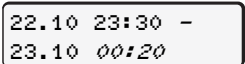
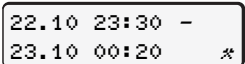
Шаг / индикация меню	Пояснение / значение
1. 	Текст приветствия, по прошествии примерно / приблизительно 3 секунд появляются установленное местное время (03:20) и универсальное время (01:20).
2. 	Появляется фамилия водителя. Бегущая полоска индикации показывает считывание данных с карты водителя.
3. 	В течение примерно / приблизительно 4 секунд индицируются дата и время последнего изъятия карты по универсальному времени.
4. 	<ul style="list-style-type: none"> Выбрать "Да" (yes) и подтвердить выбор.
5. 	<ul style="list-style-type: none"> Если Вы желаете продолжить данную рабочую смену, то выберите "Нет" (no) и подтвердите выбор.
6. 	<ul style="list-style-type: none"> С помощью клавиши ▲ установить требуемое время и подтвердить его.
7. 	<ul style="list-style-type: none"> Желаемый вид деятельности "*" установить и подтвердить.

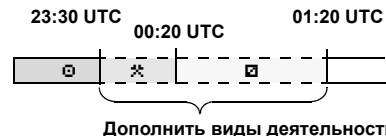

Пример 1

Изъятие карты (22.10.08) Ввод карты (23.10.08)

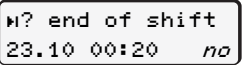
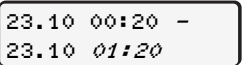

Выберите требуемую функцию клавишей ▲ или ▼ и подтвердите выбор клавишей **OK**.

► См "Требование ввода" на странице 36.

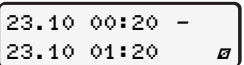
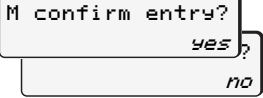
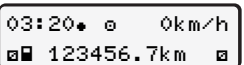



Шаг / индикация меню	Пояснение / значение
8. 	<ul style="list-style-type: none"> Рабочая смена продолжается: Выбрать "Нет" (no) и подтвердить выбор.
9. 	<ul style="list-style-type: none"> С помощью клавиши  установить требуемое время и подтвердить его.
10. 	<ul style="list-style-type: none"> Желаемый вид деятельности "M" установить и подтвердить.
11. 	<ul style="list-style-type: none"> Принять ввод данных: Выбрать "Да" (yes) и подтвердить выбор. или Выбрать "Нет" (no), вернуться в шаг 4. Вы можете повторить ввод(ы) данных.
12. 	<p>Появляется стандартная индикация. Только после того, как данные карты водителя были полностью прочитаны, появляется символ карты. Появляющиеся ранее символы имеют следующее значение:</p> <p>"_" Карта водителя находится в слоте.</p> <p>"■" Вы можете начинать движение, необходимые данные считаны.</p>

Пока символ карты отсутствует в индикации, следующие функции временно не возможны:

- Вызов функций меню
- Запрос тахографической карты

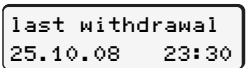
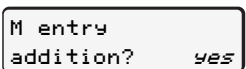
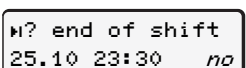
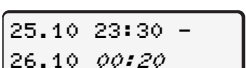

➔ См "Считывание карты водителя" на странице 36.

► Задать приоритет выполнения видов деятельности смены

Шаг / индикация меню	Пояснение / значение
1. 	Текст приветствия, по прошествии примерно / приблизительно 3 секунд появляются установленное местное время (15:00) и универсальное время (14:00). Указание: Через данное DTCO 1381 во время «Последнего изъятия» и «Ввода» карты водителя местное время было уже установлено через конец летнего времени!
2. 	Появляется фамилия водителя. Бегущая полоска индикации показывает считывание данных с карты водителя.
3. 	В течение примерно / приблизительно 4 секунд индицируются дата и время последнего изъятия карты по универсальному времени.
4. 	<ul style="list-style-type: none"> Выбрать "Да" (yes) и подтвердить выбор.
5. 	<ul style="list-style-type: none"> Если Вы хотите продолжить данную смену, то выберите "Нет" (no) и подтвердите выбор.
6. 	<ul style="list-style-type: none"> С помощью клавиши  установить требуемое время и подтвердить его.

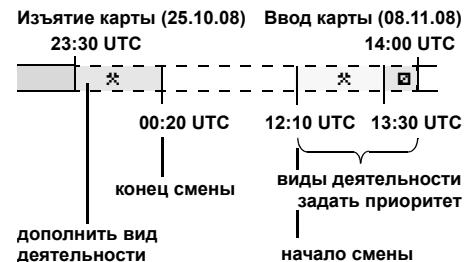
Пример 2





Выберите требуемую функцию клавишей  или  и подтвердите выбор клавишей .
 ➔ См "Требование ввода" на странице 36.

Шаг / индикация меню	Пояснение / значение
7.	<ul style="list-style-type: none"> Желаемый вид деятельности "*" установить и подтвердить.
8.	<ul style="list-style-type: none"> Предыдущая рабочая смена окончена: Выбрать "Да" (yes) и подтвердить выбор.
9.	<ul style="list-style-type: none"> Выбрать страну по окончании данной смены и подтвердить конец данной смены с помощью клавиши OK. С помощью клавиши ESC Вы можете пропустить ввод страны.
10.	<ul style="list-style-type: none"> С помощью клавиши DOWN установить начало новой смены в обратном направлении и подтвердить его.
11.	<ul style="list-style-type: none"> В начале смены выбрать страну и подтвердить выбор. С помощью клавиши ESC Вы можете пропустить ввод страны.
12.	<ul style="list-style-type: none"> С помощью клавиши UP установить требуемое время выполняемого вида деятельности и подтвердить его.

➔ См "Выбор стран" на странице 36. После ввода страны система, при необходимости, попросит Вас ввести регион.

Service only

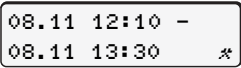
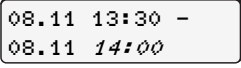

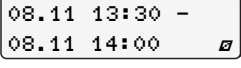
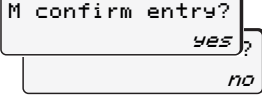
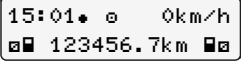
Шаг / индикация меню	Пояснение / значение
13. 	<ul style="list-style-type: none"> Желаемый вид деятельности "*" установить и подтвердить.
14. 	<ul style="list-style-type: none"> С помощью клавиши  установить требуемое время следующего вида деятельности и подтвердить его.
15. 	<ul style="list-style-type: none"> Желаемый вид деятельности "a" установить и подтвердить.
16. 	<ul style="list-style-type: none"> Принять ввод данных: Выбрать "Да" (yes) и подтвердить выбор. или Выбрать "Нет" (no), вернуться в шаг 4. Вы можете повторить ввод данных.
17. 	<p>Появляется стандартная индикация. Только после того, как данные карты водителя были полностью прочитаны, появляется символ карты. Появляющиеся ранее символы имеют следующее значение:</p> <p>"_" Карта водителя находится в слоте.</p> <p>"■" Вы можете начинать движение, необходимые данные считаны.</p>

Пока символ карты отсутствует в индикации, следующие функции временно не возможны:

- Вызов функций меню
- Запрос тахографической карты

➔ См "Считывание карты водителя" на странице 36.

► Особенности при процедуре ввода

Требование ввода

Если во время процедуры ввода не был произведен ввод данных, то через прибл. 30 секунд появляется следующая индикация.

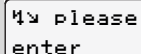

Please
enter

Если в течение последующих 30 секунд нажать клавишу **OK**, то ввод данных может быть продолжен. В ином случае карта водителя будет полностью считана и появится стандартная индикация. Уже подтвержденный клавишей **OK** ввод данных сохраняется DTCO 1381.

Выбор стран

Сначала появляется название страны, установленной в последний раз. В след за этим с помощью клавиш **▲** / **▼**

появляются названия четырех стран, установленных в последний раз.

- Обозначение: Двоеточие перед обозначением страны "**!B**".

Последующий выбор осуществляется в алфавитном порядке, начиная с буквы "**A**".

- с помощью клавиши **▲** A, Z, Y, X, W, ... и т.д.
- С помощью клавиши **▼** A, B, C, D, E, ... и т.д.

► См "Обозначения стран" на странице 91.

Нажатием и удерживанием клавиши **▲** или **▼** выбор ускоряется (функция авто-повтора).

Отмена процедуры ввода

В следующих случаях DTCO 1381 отменяет процедуру ввода.

- Транспортное средство приходит в движение или
- был произведен ввод 2-ой карты водителя. В обеих ситуациях карта

водителя будет прочитана полностью.

Уже подтвержденный клавишей **OK** ввод данных сохраняется DTCO 1381.

Считывание карты водителя

Во время процесса считывания карты водителя выполнение некоторых функций DTCO 1381 временно невозможно.

При нажатии клавиши меню или клавиши возврата карты появляется сообщение.

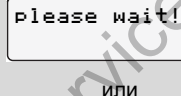

please wait!

или

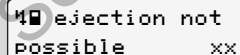

ejection not
possible xx

■ Установить виды деятельности

- ⊖ = Время вождения (автоматически в движении)
- * = Прочее рабочее время
- ⊖ = Время доступности (время ожидания, время второго водителя, время в кабине отдыха во время движения для водителя-2)
- н = Перерывы и отдых

► Установка вручную

- ☞ Установка видов деятельности возможна только при остановленном транспортном средстве!

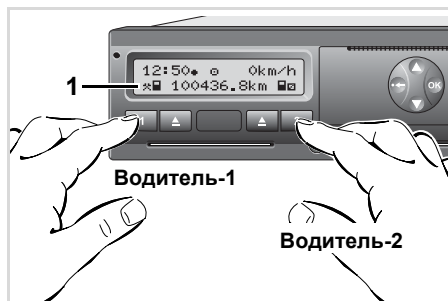

Выбрать действие

1. Водитель-1 нажимает клавишу **1**. Нажимайте клавишу до тех пор, пока на дисплее **(1)** не появится требуемый вид деятельности (н ⊖ *).

2. Водитель-2 нажимает клавишу **2**.

► Автоматическая установка

DTCO 1381 автоматически переключается на следующие действия:

при ...	Водит.-1	Водит.-2
Поездка	⊖	⊖
Остановка тра. средства	*	⊖



Важно!

В конце смены или во время перерыва обязательно устанавливайте вид деятельности на "н". В противном случае DTCO 1381 сохраняет для водителя-1 прочее рабочее время "*", а для водителя-2 время дежурства "⊖"!

► Автоматическая настройка после включения/ выключения зажигания *

После включения / выключения зажигания DTCO 1381 может переключаться на определенный вид деятельности; например "н".

Вид деятельности **(1)** и /или **(2)**, который автоматически изменяется на основании включения или выключения зажигания, мигает ок. 5 секунд и виден только при стандартном просмотре.

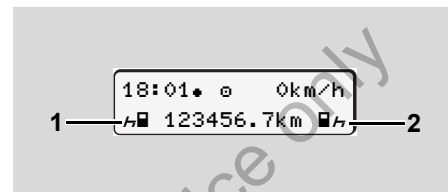

Мигание вида(ов) деятельности



При необходимости можно изменить установленное действие в соответствии с Вашей настоящей деятельностью.

Примечание

Какой вид деятельности автоматически включается после включения/выключения зажигания DTCO 1381, может запрограммировать авторизованная мастерская по желанию клиента; ➔ см. страницу 115.

4

▶ Записать виды деятельности

Согласно предписанию, Вы как водитель обязаны в следующих случаях вести письменный учет видов деятельности:

- При неисправности DTCO 1381.
- При утере, краже, повреждении или неисправности карты водителя необходимо производить суточную распечатку DTCO 1381 в начале и конце рейса. При необходимости, ее нужно дополнить письменным указанием дежурств и прочего рабочего времени.

На обратной стороне рулона бумаги Вы можете записать виды деятельности (2) и дополнить распечатку личными данными (1).

Mustermann Heinz
 F 112345678901234 5 6
 A No. *VS-VM 612*
 •+ *VS-Villingen*
 +• *München*
 + km *92 978*
 km + *92 610*
 km *368*
 Dat. *12.10.2008*
Mustermann Heinz
 (Signature)

DTCO 1381 174
 Tachograph 84 29

Письменный ввод видов деятельности

Личные сведения

- Имя и фамилия
- Номер карты водителя или водительских прав
- A No. Номерной знак транспортного средства
- + Местоположение в начале смены
- +• Местоположение в конце смены
- +km пройденное число километров на конец смены
- km+ пройденное число километров на начало смены
- km пройденное число километров
- Dat. Дата
- Sig. Собственноручная подпись

⚠ Пожалуйста, соблюдайте действующие для Вашей страны законодательные положения!

■ Вынуть карту (ы) водителя

☞ В принципе, по окончании смены карта водителя может оставаться в слоте. Однако, чтобы избежать злоупотребления, выньте карту водителя из DTCO 1381!

⚠ При смене водителя или транспортного средства необходимо всегда вынимать карту водителя из слота.
 ➔ См “Смена водителя / - транспортного средства во время эксплуатации” на странице 41.

☞ Карту водителя можно вынимать из слота только при остановленном транспортном средстве!

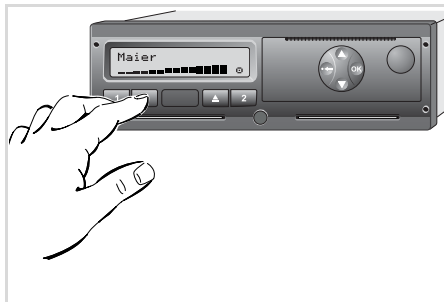

Запросить карту водителя



1. Включите зажигание.
(Обязательно только при варианте ППОГА *.)
2. Установите соответствующий вид деятельности; например, в конце смены на "н".
3. Нажмите соответствующую клавишу возврата карты  для слота-1 или слота-2.
Последующие действия осуществляются по командам меню.
 ➔ См “Команды меню после запроса возврата карты водителя” на странице 40.

☞ Процесс возврата карты из слота-2 при открытом ящике печатающего устройства заблокирован! Последующее указание по эксплуатации укажет Вам на это.



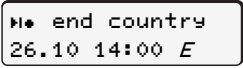

Как только Вы закроете ящик печатающего устройства, осуществится возврат карты.

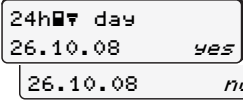
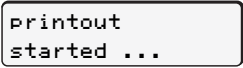
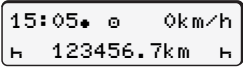
► Команды меню после запроса возврата карты водителя

Шаг / индикация меню	Пояснение значение
1. 	Появляется фамилия водителя. Бегущая полоска индикации показывает, что DTCO 1381 передает данные на карту водителя.
2. 	<ul style="list-style-type: none"> В конце смены выбрать страну и подтвердить выбор. С помощью клавиши  Вы можете пропустить ввод страны.
3. 	Продолжение записи карты водителя.
4. 	<ul style="list-style-type: none"> Если Вам требуется распечатка, выбрать "Да" (yes) и подтвердить выбор. Если Вам не требуется распечатка, выбрать "Нет" (no) и подтвердить выбор.
5. 	При выбранной функции в индикации появляется продолжение действия.
6. 	Карта водителя освобождается, появляется стандартная индикация. В некоторых случаях перед этим может появиться указание, что должна быть выполнена периодическая проверка или что истекает срок годности карты водителя, ➔ см. страницу 73.

Действия по меню для водителя-1 и водителя-2 идентичны.

Выберите страну клавишей  или  и подтвердите выбор клавишей .

После ввода страны система, при необходимости, попросит Вас ввести регион.

Service only

■ Смена водителя / -транспортного средства во время эксплуатации

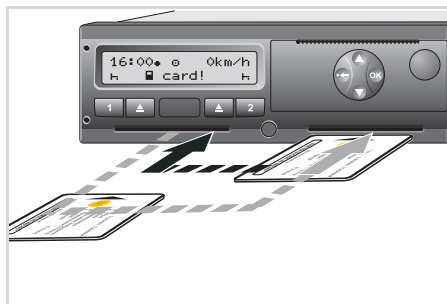

Сменить карту(ы) водителя

Вариант 1:

Смена внутри экипажа, водитель-2 становится водителем-1

1. Вынуть карты водителя из слота и вставить в другой слот. Водитель-2 (**теперь водитель-1**) вставляет свою карту водителя в слот-1, а водитель-1 (**теперь водитель-2**) вставляет свою карту водителя в слот-2.
2. Установить требуемый вид деятельности.

Вариант 2:

Водитель-1 и/или водитель-2 покидают транспортное средство

1. Соответствующий водитель запрашивает свою карту водителя, при необходимости, производит суточную распечатку и вынимает карту водителя из.
2. Новый экипаж транспортного средства вставляет карту водителя, в зависимости от функции (водитель-1 или водитель-2), в слот.

Вариант 3 – смешанная эксплуатация:

Использование транспортного средства с различными типами тахографов

- Например, тахографах с записью диаграмм или ...
- Цифровые тахографы с картой водителя согласно распоряжению ЕС (EWG) № 3821/85 Приложение I В, например, DTCSO 1381.

В случае контроля водитель обязан предъявить следующие документы для текущей недели и за прошедшие 28 дней:

- карту водителя (1),
- релевантные распечатки дня из цифрового тахографа (2), например, при повреждении или неправильной работе карты водителя,
- описанные графики (3),
- а также при необходимости рукописные записи видов деятельности.

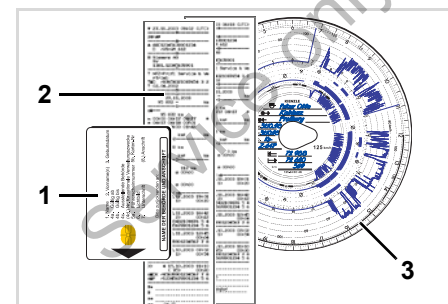



Пожалуйста, соблюдайте действующие для Вашей страны законодательные положения!

► Документы, которые должны быть у водителя

4

Согласно директиве 2006/22/EG Европейской Комиссии водитель должен предъявить справку о следующих событиях прошедших 28 дней:

- Интервал, в который водитель находился на больничном.
- Интервал, в который водитель находился в отпуске.
- Интервал для поездки, которая была проведена за пределами действия распоряжения (EG) № 561/2006 или AETR.



Готовый для распечатки формуляр находится в Интернете по адресу: ec.europa.eu

ATTESTATION OF ACTIVITIES UNDER REGULATION (EC) No 561/2006 CONCERNING THE WORK OF CREWS OF VEHICLES ENGAGED IN (AETR) (*)

To be filled in by typing and signed before :
To be kept with the original tachograph records wherever the
False attestations constitute an infringer

1. Name of the undertaking
 2. Street address, postal code, city, country
 3. Telephone number (including international prefix)
 4. Fax number (including international prefix)
 5. E-mail address
- I, the undersigned:
6. Name
 7. Position in the undertaking
- declare that the driver:
8. Name
 9. Date of birth
 10. Driving licence number or identity card number or passport number
- for the period:
11. from (time/day/month/year)
 12. to (time/day/month/year)
 13. was on sick leave (**)
 14. was on annual leave (**)
 15. drove a vehicle exempted from the scope of Regulation (EC) No 561/2006
16. For the undertaking, place _____
signature _____
17. I, the driver, confirm that I have not been driving a vehicle I (EC) No 561/2006 or AETR during the period mentioned above.
18. Place _____ date _____
Signature of the driver _____

(*) This form is available in an electronic and printable version on the Internet at ec.europa.eu

(**) Only one of the boxes 13, 14 or 15 may be chosen.

Выдержка: Формуляр видов деятельности
<http://eur-lex.europa.eu/LexUriServ/LexUriServ.do?uri=OJ:L:2007:099:0014:0015:EN:PDF>

Service only

Манипулятор печатающего устройства

Вложить рулон бумаги

Печать данных

Service only

■ Вложить рулон бумаги

 **Примите во внимание**
Используйте (заказывайте) только рулоны бумаги (оригинальная печатная бумага VDO), через которых видны следующие обозначения:

- Тип тахографа (DTCO 1381) со знаком технического контроля "E184"
- и знаком допуска к использованию "E1174" или "E1189".

5



Нажать клавишу разблокировки

1. Нажать клавишу разблокировки; откроется ящик печатающего устройства.



Опасность получения травмы

В зависимости от выполненного объема печати термическая печатная головка может сильно нагреваться. Вы можете обжечь руки!

Соблюдайте осторожность при вложении рулона бумаги и подождите, пока остынет печатная головка.

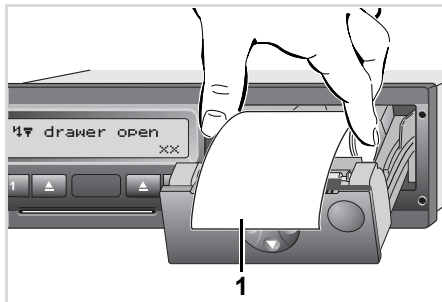

Вложить рулон бумаги

2. Вложить рулон бумаги согласно иллюстрации.



Обратите внимание на то, чтобы рулон бумаги не стопорился в ящике печатающего устройства, а начало бумажного рулона (1) выступало за край ящика печатающего устройства!

3. Закрыть ящик печатающего устройства, нажимая по центру передней стенки. Печатающее устройство начнет автоматически подавать бумагу.



Опасность получения травмы

Следите за тем, чтобы ящик печатающего устройства оставался всегда закрытым. Вы или другие могут получить травму в результате открытого ящика печатающего устройства.

4. Печатающее устройство готово к работе. Вы можете начать печать, или прерванный процесс печати (конец бумаги) будет автоматически продолжен.

■ Распечатка данных

► Начать печать

 Печать возможна только, если ...

- транспортное средство остановлено и включено зажигание (обязательно только при варианте ППОГА *),
- ящик печатающего устройства закрыт и вложен рулон бумаги,
- никакой иной сбой не мешает печати данных.



1. Система попросит Вас произвести суточную распечатку посредством команды меню после запроса «Возврат карты водителя» (1) или

Вы сами запрашиваете соответствующую распечатку (2) по меню.

► См “Вызвать функции меню” на странице 48.

2. Если Вы подтвердите индикацию меню клавишей **OK**, то процесс печати начнется.
3. Подождите конца печати.

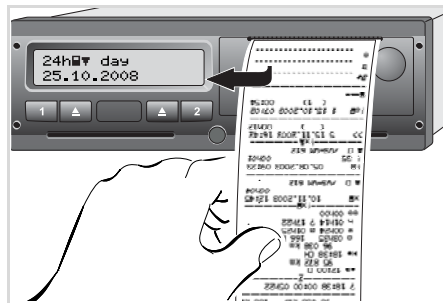

Отделить распечатку от рулона бумаги

4. Отделить распечатку от рулона бумаги по отрывному канту - потянуть вверх или вниз.

5. Хранить распечатку защищенной от загрязнений, воздействия светового и солнечного излучения.

► Прервать печать

1. Если Вы нажмете во время печати еще раз клавишу **OK**, то появится следующий запрос.

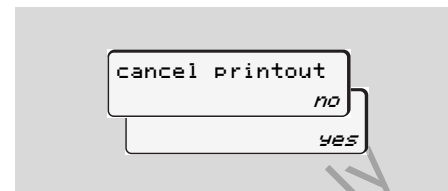

2. Выбрать требуемую функцию с помощью клавиш **▲** / **▼** и подтвердить клавишей **OK**, печать будет продолжена или прервана.

► Особенности при печати

- Если начало смены произошло до 00:00 по универсальному времени, то после запроса "Возврат карты водителя" DTCO 1381 автоматически распечатывает суточные значения предыдущего и текущего дней.
- Если бумага заканчивается, то это маркируется цветом (1) на обратной стороне распечатки.
- Если бумага закончилась, то появляется следующее сообщение.

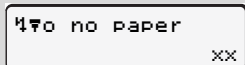

- Если в течение часа устанавливается новый рулон бумаги, то DTCO 1381 автоматически выполняет распечатку.

- Указание дается в первых двух строках следующей за ними распечатки (3).

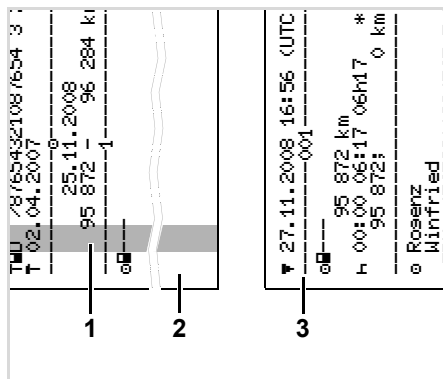

Продолжение распечатки -конец бумаги

- (1) Маркировка цветом (на обратной стороне)
 - (2) Конец прерванной распечатки
 - (3) Продолжение прерванной распечатки
- Строка 1: Время начала печати распечатки
 Строка 2: Счетчик последующих распечаток

- ☞ Отдельные строки 1-й распечатки вероятно могут повторяться на 2-й распечатке!

► Устранить зажим бумаги

Зажим бумаги может произойти в том случае, если, например, распечатка не была должным образом отделена от рулона и тем самым заблокировала подачу следующей распечатки в щель для бумаги.

1. Открыть ящик печатающего устройства.
 ➔ См "Вложить рулон бумаги" на странице 44.
2. Отделить смявшуюся бумагу от рулона и удалить остатки бумаги из ящика печатающего устройства.
3. Снова вложить рулон бумаги и закрыть ящик печатающего устройства.



Пожалуйста, соблюдайте поданные системой предупреждения!

➔ См "Вложить рулон бумаги" на странице 44.

Функции меню

Вызвать функции меню

Обзор структуры меню

Главное меню, распечатка, водитель-1 /водитель-2

Главное меню, распечатка, транспортное средство

Главное меню, ввод, водитель-1 /водитель-2

Главное меню, ввод, транспортное средство.

Главное меню, индикация, водитель-1 /водитель-2

Главное меню, индикация, транспортное средство

Service only

■ Вызвать функции меню

▶ Во время движения

1. Если Вы во время движения нажмете любую клавишу меню, то появятся текущие показания времени вставленной карты водителя.
2. При повторном нажатии клавиши меню или через 10 секунд снова появляется стандартная индикация.

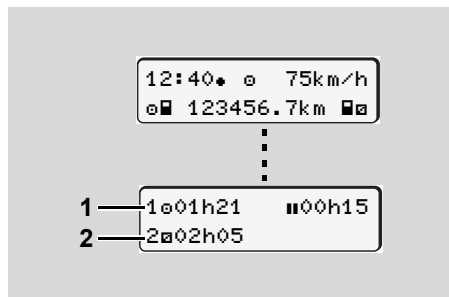

Индикация данных во время движения

- (1) Показания времени водителя-1
- (2) Показания времени водителя-2

➔ Для более подробной информации см. “Индикация сообщений” на странице 18.

▶ При остановленном транспортном средстве

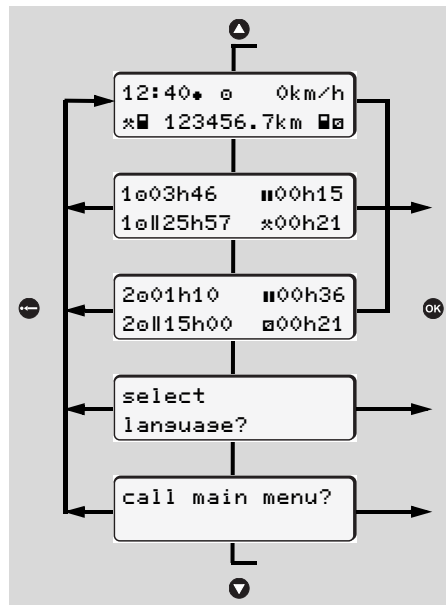

Навигация по стандартной индикации

1. Исходя из стандартной индикации, Вы можете с помощью клавиш ▲ / ▼ вызвать подробную индикацию показаний времени вставленной(ых) карты (карт) водителя.
 - ➔ См “Индцировать показания времени карты водителя” на странице 49.
 - или
2. Вы можете изменить язык индикации / команд меню.
 - ➔ См “Установить язык” на странице 49.
 - или
3. Вы можете нажатием клавиши OK вызвать многосторонние функции меню.
 - ➔ См “Обзор структуры меню” на странице 52.
4. Вы можете переключиться назад на стандартную индикацию или с помощью клавиш ▲ / ▼ или напрямую с помощью клавиши ⏪.

▶ Индицировать показания времени карты водителя

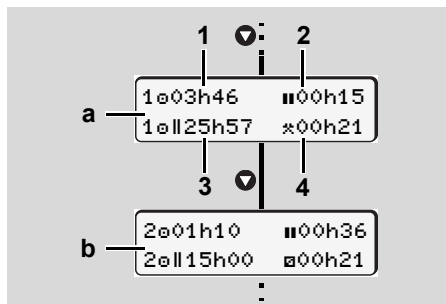

Индикация данных водителя-1и -2

1. С помощью кнопки можно просмотреть значения времени карт(ы) водителя.
- (а) Показания времени водителя-1
- (б) Показания времени водителя-2
- (1) Время вождения после перерыва в 45 минут
- (2) Сумма с действительными перерывами
- (3) Время вождения двойной недели
- (4) Продолжительность установленного вида деятельности

При отсутствующей карте водителя появляются показания времени (за исключением поз. 3), относящиеся к слоту "1" или "2" соответственно.

▶ Установить язык

Соблюдайте требования абзаца "Сохранение установки языка", чтобы DTCO 1381 временно запомнил требуемый язык.

1. Выбрать кнопкой / функцию "Выбор языка?" (select language?) и нажать кнопку .
2. Выберите требуемый язык клавишей / и подтвердите выбор клавишей .

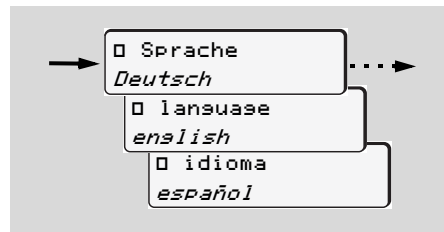

Выбрать требуемый язык

3. В течение 3секунд DTCO 1381 сообщает о выполненном действии на выбранном языке.

Сохранение установки языка

Если на момент установки языка в слоте-1находится только карта водителя или карта предприятия, то DTCO 1381запомнит за номером Вашей карты предпочитаемый язык.

При следующем изъятии / вводе тахографической карты команды меню, а также тексты всех индикаций осуществляются на выбранном языке. DTCO 1381 резервирует до пяти ячеек памяти. Если все ячейки памяти заняты, то сохраненное первым значение будет перезаписано.

► **Навигация по функциям меню**

👉 Вызов функций меню возможен только при остановленном транспортном средстве!

Если Вы собираетесь распечатать или вызвать индикацию данных при варианте ППОГА*, то включите зажигание.

Порядок действий всегда осуществляется по одной и той же системе и будет подробно описан ниже.

- 6** 1. Нажать кнопку **OK**, Вы находитесь в первой главной маске.

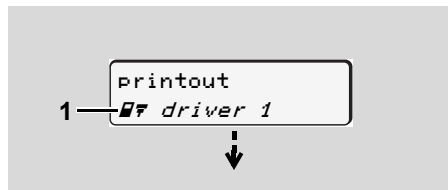

1. Главное меню

Мигание текста во 2-ой строке (выделено курсивом) (1) сообщает Вам о том, что имеются другие возможности выбора.

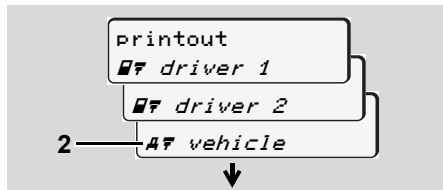

Переключение в главном меню

2. Выбрать с помощью кнопок **▲ / ▼** необходимую главную маску, например, распечатку данных транспортного средства (2).
3. Подтвердите выбор клавишей **OK**.

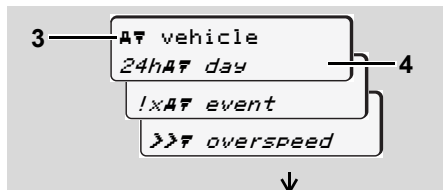

Выбор функции меню

Появится выбранная главная маска (3), возможные функции мигают во 2-й строке (4).

4. С помощью клавиш **▲ / ▼** Вы можете выбрать требуемую

функцию, например, суточную распечатку (4).

5. Клавишей **OK** Вы можете подтвердить выбор.

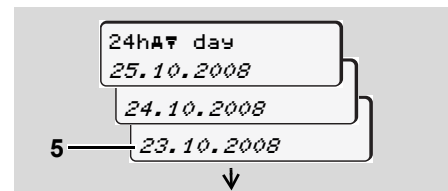

Выбрать требуемый день

6. С помощью клавиш **▲ / ▼** Вы можете выбрать требуемый день (5).
7. Подтвердите выбор клавишей **OK**. В течение 3 секунд DTCO 1381 сообщает о выбранном виде деятельности. В заключение появляется пункт меню, выбранный в последний раз.
8. С помощью клавиш **▲ / ▼** выберите следующий день для распечатки.





9. Или нажмите клавишу  и переместитесь назад в следующий более высокий уровень меню.

► Доступ к меню заблокирован!

Пример 1: Отсутствует карта водителя или карта предприятия / контроля находится в слоте.

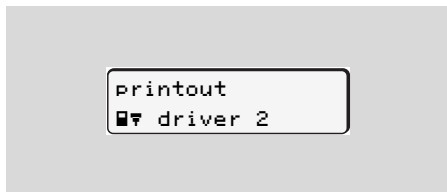
Хотя главное меню индицируется, но текст во 2-ой строке отсутствует.



При выборе функции с помощью клавиши  появляется следующее указание по эксплуатации.

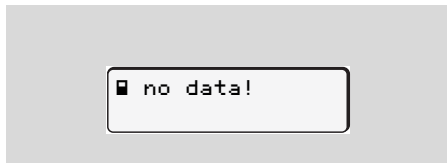

Пример 2: Доступ к данным заблокирован

Доступ к сохраненным данным регламентирован правами доступа через предписание и реализуется посредством соответствующей тахографической карты. Отсутствие прав проявляется следующим образом:

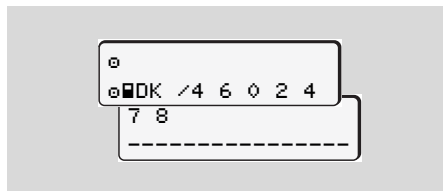

Представленные данные появляются в искаженном виде. Личные данные полностью или частично затемнены.

► Выйти из функций меню

Автоматически

В следующих случаях выход из меню осуществляется автоматически:





- после ввода или вызова тахографической карты

- или при начале рейса.

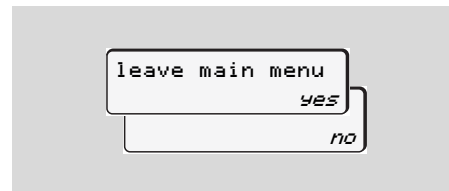
Вручную

1. Нажимайте клавишу  до тех пор, пока не появится следующий запрос:



2. С помощью клавиш  /  выбрать "Да" (yes) и подтвердить клавишей . С помощью клавиши  запрос можно пропустить. Появляется стандартная индикация.

6

■ Обзор структуры меню

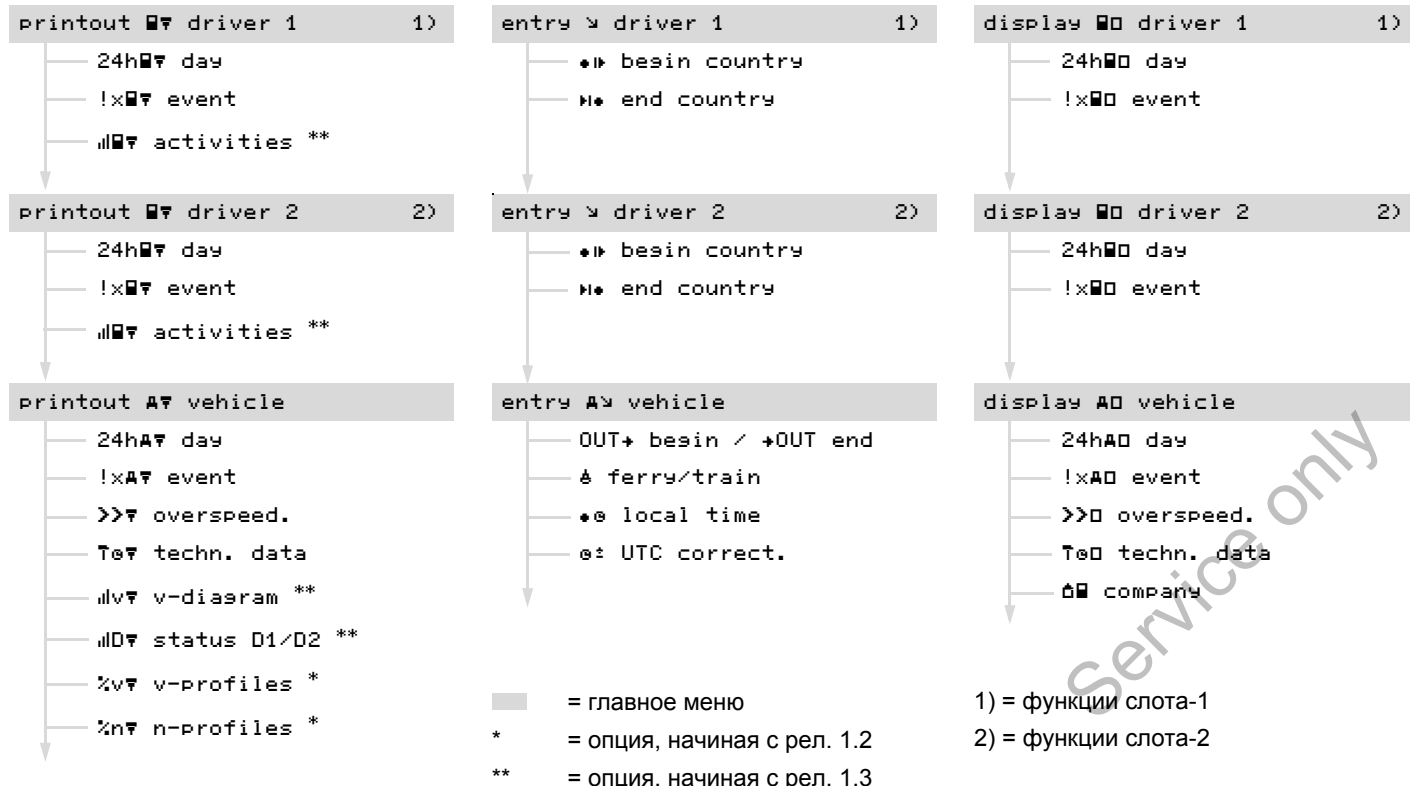

■ Главное меню, распечатка, водитель-1 /водитель-2

В данном главном меню Вы можете распечатать данные вставленной карты водителя. Пошагово выбрать перечисленные функции.

☞ При варианте ППОГА * включите зажигание. Иначе при выборе распечатки появится указание по управлению. Только после «включения» зажигания и повторного выбора будет сделана распечатка.

Примечание

Действия для водителя идентичны действиям для водителя и не описываются в подробностях ниже.

► Распечатать суточное значение

1. `printout`
`driver 1`
2. `driver 1`
`24h day`

3. `24h day`
`23.10.2008`
`22.10.2008`

Производится печать всех видов деятельности выбранного дня;
☞ см. странице 93.

► Распечатать происшествия

1. `printout`
`driver 1`
2. `driver 1`
`!x event`

Производится печать сохраненных или текущих происшествий и сбоев;
☞ см. странице 94.

► Распечатать виды деятельности *

1. `printout`
`driver 1`
2. `driver 1`
`activities`
3. `activities`
`23.10.2008`
`22.10.2008`

Начиная с выбранного дня выводится распечатка всех видов деятельности последних 7 календарных дней;
☞ см. странице 98.

■ Главное меню, распечатка, транспортное средство

В данном главном меню Вы можете распечатать данные с носителя массива данных. Пошагово выбрать перечисленные функции.

► Распечатать суточное значение с носителя массива данных

6

1. `printout`
`AF vehicle`
2. `AF vehicle`
`24hAF day`
3. `24hAF day`
`25.10.2008`
`24.10.2008`

Производится печать всех видов деятельности водителя в хронологическом порядке и отдельно по данным водителя-1 / -2;
➔ см. странице 95.

► Распечатать происшествия с носителя массива данных

1. `printout`
`AF vehicle`
2. `AF vehicle`
`!xAF event`

Производится печать сохраненных или текущих происшествий и сбоев;
➔ см. странице 96.

► Распечатать превышения скорости

1. `printout`
`AF vehicle`
2. `AF vehicle`
`>>>AF overspeed`

Производится печать превышений установленных в; ➔ см. странице 97.

► Распечатать технические данные

1. `printout`
`AF vehicle`
2. `AF vehicle`
`T0AF techn. Data`

Производится печать данных опознавания транспортного средства, опознавания сенсорного датчика и калибровки; ➔ см. странице 97.

► Распечатать v-диаграмму *

1. printout
vehicle
2. # vehicle
v-diaaram
3. # v-diaaram
25.10.2008
24.10.2008

Начиная с выбранного дня выдается распечатка графика скорости;
→ см. странице 98.

► Распечатать состояние D1/D2 *

1. printout
vehicle
2. # vehicle
status D1/D2

3. # status D1/D2
25.10.2008
24.10.2008

Начиная с выбранного дня выводится распечатка входов состояния последних 7 календарных дней;
→ см. странице 98.

► Распечатать профили скорости *

1. printout
vehicle
2. # vehicle
v-profiles
3. # v-profiles
25.10.2008
25.10.2008

Производится печать профиля скорости движения;
→ см. странице 99.

► Распечатать профили частоты вращения *

1. printout
vehicle
2. # vehicle
n-profiles
3. # n-profiles
25.10.2008
25.10.2008

Производится печать профиля частоты вращения двигателя;
→ см. странице 99.

■ Главное меню, ввод, водитель-1 /водитель-2

Вы можете производить ввод страны в независимости от функций ввода или возврата карты водителя.



Согласно предписанию, водитель-1 и водитель-2 должны вводить в тахограф страну, в которой началась или окончилась их смена, отдельно.

Примечание

6 Действия для водителя идентичны действиям для водителя и не описываются в подробностях ниже.

► Начало, ввести страну

Выберите следующие функции поэтапно:

1. `entry`
`↘ driver 1`
2. `↘ driver 1`
`•▶ begin country`
3. `•▶ begin country`
`28.10 11:30 :D`
`28.10 11:30 :E`
4. `•▶ begin region`
`11:30 E AN`

При необходимости, система автоматически попросит Вас ввести регион (шаг 4).

► Конец, ввести страну

Выберите следующие функции поэтапно:

1. `entry`
`↘ driver 1`
2. `↘ driver 1`
`•▶ end country`
3. `•▶ end country`
`29.10 11:30 :F`
`29.10 11:30 :E`
4. `•▶ end region`
`11:30 E AN`

При необходимости, система автоматически попросит Вас ввести регион (шаг 4).

■ Главное меню, ввод, транспортное средство

В данном главном меню Вы можете производить ввод следующих данных.

► За пределами, ввести начало / конец

Если Вы и Ваше транспортное средство находитесь за пределами действия предписания, то Вы можете установить функцию "За пределами" или снова ее отключить.

Выберите следующие функции поэтапно.

1. `entry`
`↵ vehicle`
2. `↵ vehicle`
`OUT ↵ begin`
- `↵ vehicle`
`↵OUT end`

Установка "За пределами" снимается автоматически, как только Вы вводите или вынимаете карту водителя из слота.

► Начало, ввести паром / поезд

Вы можете обозначить нахождение транспортного средства на пароме или в поезде.

Выберите следующие функции поэтапно.

1. `entry`
`↵ vehicle`
2. `↵ vehicle`
`↵ ferry/train`

Запись времени транспортировки оканчивается автоматически, как только транспортное средство приходит в движение.

► Установить местное время

- 👉 Ознакомьтесь с разделом "Координация времени" перед тем как производить изменения!
- ➔ См "Координация времени" на странице 83.

Пошагово выбрать перечисленные функции.

1. `entry`
`↵ vehicle`
2. `↵ vehicle`
`* local time`
3. `UTC 29.03.2009`
`23:32 23:32`
`23:32 00:02`
`23:32 00:32`

Вы можете привести время стандартной индикации в соответствие с локальной временной зоной шагами по ± 30 минуткам в начале, так и по окончании летнего времени.

 Пожалуйста, соблюдайте действующие для Вашей страны законодательные положения!

► **Произвести корректуру УВ**

Вы можете корректировать показание универсального времени на ± 1 минуту в неделю. Более высокие отклонения могут быть исправлены только в авторизованной специализированной мастерской.

Выберите следующие функции поэтапно:

1.
↵ vehicle
2.
⓪ UTC correct.

3.

 Если отклонение индицируемого универсального времени составляет более 20 минут, то обратитесь в авторизованную специализированную мастерскую!

 В следующих случаях данная функция меню заблокирована:

- В течение последних 7 дней уже была произведена корректура.

или

- Вы предпринимаете попытку корректуры показаний универсального времени за 1 минуту до или после полуночи.

При выборе на 3секунды появляется следующее указание.

Service only

■ Главное меню, индикация, водитель-1 /водитель-2

В данном главном меню Вы можете вызвать индикацию данных вставленной карты водителя.

👉 При варианте ППОГА * индикация данных возможна только с включенным зажиганием.

Указание по индикации

Данные появляются на дисплее в том же виде, что и на распечатке, однако одна строка распечатки (24 знака) представлена разделенной на две строки.

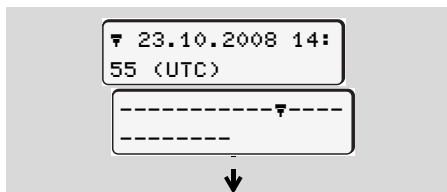

Пример отображения данных

Если Вы при переключении информации с помощью клавиш ▲ / ▼ снова переключаетесь назад, то Вы можете вызвать только ок. 20 строк.

С помощью клавиши ⏪ Вы можете выйти из индикации.

Примечание

Вызов функций идентичен вызову распечатки и далее подробно не описывается.

Пошагово выбрать возможное отображение для водителя-1 или водителя-2.

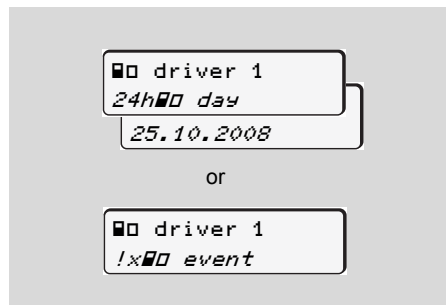

Все виды деятельности выбранного дня или все сохраненные или еще активные события и сбои можно просмотреть за счет пролистывания.

■ Главное меню, индикация, транспортное средство

В этой главной маске можно просмотреть данные общей памяти.

☞ При варианте ППОГА * индикация данных возможна только с включенным зажиганием.

Указание по индикации

Данные появляются на дисплее в том же виде, что и на распечатке, однако одна строка распечатки (24 знака) представлена разделенной на две строки.

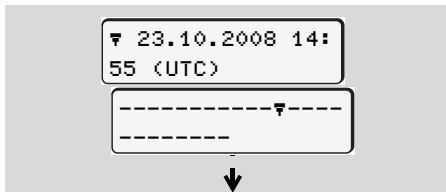

Пример отображения данных

Если Вы при переключении информации с помощью клавиш ▲ / ▼ снова переключаетесь назад, то Вы можете вызвать только ок. 20 строк.

С помощью клавиши ⏪ Вы можете выйти из индикации.

Примечание

Вызов функций идентичен вызову распечатки и далее подробно не описывается.

Пошагово выбрать возможные функции.

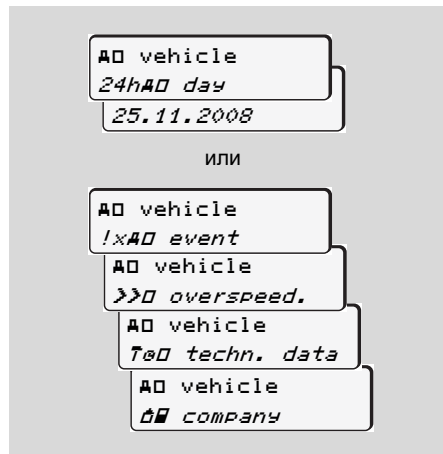

Пролистывая, Вы можете:

- Просмотреть все виды деятельности водителя в хронологической последовательности.
- Просмотреть все сохраненные или еще активные события и сбои.
- Просмотреть случаи превышения установленного значения скорости.
- Просмотреть данные о коде транспортного средства, датчика и калибровке.

или

- Просмотреть номер карты зарегистрированного предприятия. Если никакое предприятие не зарегистрировано, то появляется "----".

Service Only

Сообщения

Появляется сообщение

Обзор происшествий

Обзор сбоев

Предупреждения о рабочем времени

Обзор указаний по эксплуатации

Service only

■ Появляется сообщение

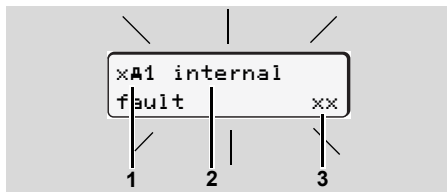

Индикация сообщения

- (1) Комбинация пиктограмм, при необходимости, с номером слота
- (2) Простой текст сообщения
- (3) Код носителя данных



Опасность возникновения аварии

Во время рейса через дисплей могут появляться сообщения. Также существует вероятность того, что в результате нарушения правил безопасности карта водителя будет вытолкнута системой автоматически.

Не позволяйте себе отвлекаться на это, но всегда уделяйте полное внимание дорожному движению.

DTCO 1381 постоянно регистрирует данные, относящиеся к водителю и транспортному средству, и контролирует функции системы. Ошибки какого-либо компонента, в устройстве или управлении, появляются непосредственно после их возникновения на дисплее, и функционально они разделены через следующие группы:

- ! = Происшествие
- x = Сбой
- ⚠ = Предупреждение о рабочем времени
- ⚠ = Указание по эксплуатации

👉 При сообщениях по конкретной карте рядом с пиктограммой появляется номер слота.

► Характеристики сообщений

Происшествия, сбои

Фоновая подсветка дисплея мигает в течение примерно / приблизительно 30 секунд, одновременно появляется причина сбоя с комбинацией пиктограмм, простым текстом сообщения и кодом носителя данных. Данное сообщение Вам необходимо подтвердить с помощью клавиши **OK**.

Дополнительно DTCO 1381 сохраняет данные по происшествию или по сбою соответственно нормам для носителя данных, изложенных в предписании, через носитель массива данных и через карту водителя. Вы можете вызвать индикацию или распечатать эти данные посредством функций меню.

Предупреждения о рабочем времени

Предупреждения о рабочем времени предупреждают водителя о превышении времени вождения.



Сообщение появляется вместе с фоновым освещением. Его следует подтвердить кнопкой **OK**.

Указания по эксплуатации

Указания по эксплуатации появляются без мигания фоновой подсветки дисплея и автоматически исчезают (вплоть до отдельных сообщений) по прошествии 3 - 30 секунд.

Индикатор

Если в транспортном средстве встроен индикатор "T", то функциональный контроль укажет через сообщения DTCO 1381.

 Для более подробной информации см. руководство по эксплуатации транспортного средства.

► Подтверждение сообщений

1. Нажмите клавишу **OK**, мигание фоновой подсветки дисплея прекратится.
2. Нажмите клавишу **OK** еще раз, сообщение погаснет и снова появится стандартная индикация.

Примечание

Указание по эксплуатации гаснет сразу после первого нажатия клавиши **OK**.

 Если Вы во время движения не подтвердили какое-то сообщение, то каждые 10 секунд будут попеременно появляться стандартная индикация и сообщение.

Если имеется несколько сообщений, то Вам необходимо поочередно подтвердить каждое отдельное сообщение.



При неисправностях тахографа Вы, как водитель, обязаны на отдельном листе или на обратной стороне рулона бумаги отмечать некачественно записанные или распечатанные сведения о видах деятельности!
 ➔ См "Записать виды деятельности" на странице 38.

Service only

■ Обзор происшествий



Если какое-либо происшествие возникает периодически, то обратитесь в квалифицированную специализированную мастерскую!

Пиктограмма / причина	Значение	Меры
! security breach	<p>Возможны следующие причины:</p> <ul style="list-style-type: none"> • Ошибка носителя данных, дальнейшая сохранность данных в DTCSO 1381 не может быть гарантирована. • Данные сенсорного датчика не верны. • Корпус DTCSO 1381 был неправомерно открыт. 	Подтвердить сообщение.
!1 security breach	<ul style="list-style-type: none"> • Блокировка карты повреждена или неисправна. • DTCSO 1381 больше не распознает корректно вставленную ранее тахографическую карту. • Идентичность или подлинность тахографической карты не в порядке, или зарегистрированные данные на тахографической карте неверны. 	<p>Подтвердить сообщение.</p> <p>Если DTCSO 1381 устанавливает нарушения безопасности, в результате которых корректность данных на тахографической карте в дальнейшем не может быть гарантирована, то система автоматически – даже во время движения – выталкивает тахографическую карту!</p> <p>Еще раз вставить тахографическую карту, при необходимости, проверить ее.</p>

Пиктограмма / причина	Значение	Меры
!⚡ power interruption	Напряжение было отсоединено или питающее напряжение DTCSO 1381 / сенсорного датчика было слишком низким или слишком высоким. В зависимости от обстоятельств данное сообщение может также появляться при запуске двигателя!	Подтвердить сообщение. ➡ См “Поведение при пониженном / превышенном напряжении” на странице 20.
!⚠ sensor fault	Нарушено сообщение с сенсорным датчиком.	Подтвердить сообщение.
!🚗 driving without card	Движение началось без карты или без (действительной) карты водителя в слоте-1. Сообщение появляется также, если при вводе карты в движении выявляется недопустимая комбинация карт.	Подтвердить сообщение. Остановить транспортное средство и вставить действительные карты.
!🚗1 insertion while driving	Карта водителя была вставлена после начала движения.	Подтвердить сообщение.
!🕒1 time overlap	Установленное универсальное время данного тахографа отстает от показаний универсального времени предыдущего тахографа. Это составляет отрицательную временную разницу.	Подтвердить сообщение. Выясните, какой тахограф показывает некорректное универсальное время, и проследите за тем, чтобы авторизованная специализированная мастерская проверила и откорректировала тахограф как можно быстрее.
!🚗1 card not valid	Срок действия тахографической карты истек или она еще не действительна, или процесс проверки через аутентичность прошел неудачно. Вставленная карта водителя, ставшая при смене суток недействительной, при останове транспортного средства будет автоматически – без запроса – записана и вытолкнута системой.	Подтвердить сообщение. Проверить тахографическую карту и вставить повторно.

<i>Пиктограмма / причина</i>	<i>Значение</i>	<i>Меры</i>
!■ cards conflict	Две тахографические карты вместе вставляются в DTCO 1381 нельзя! Например, карта предприятия вставлена вместе с картой контроля.	Подтвердить сообщение. Вынуть соответствующую тахографическую карту из слота.
!■A1 card not closed	Карта водителя была не была изъята из последнего тахографа должным образом. В зависимости от обстоятельств данные по действиям водителя возможно не были сохранены.	Подтвердить сообщение.
>> overspeed	Установленное допустимое значение скорости было превышено в течение более 60 секунд.	Подтвердить сообщение. Снизить скорость.

■ Обзор сбоев



Если какой-либо сбой возникает периодически, то обратитесь в квалифицированную специализированную мастерскую!

<i>Пиктограмма / причина</i>	<i>Значение</i>	<i>Меры</i>
x# internal fault	Серьезный сбой в DTCO 1381, возможны следующие причины:	Подтвердить сообщение.
	<ul style="list-style-type: none"> • Неожиданная ошибка программы или времени обработки. 	
	<ul style="list-style-type: none"> • Элементы клавиш были заблокированы или долго нажаты одновременно. 	Проверить функцию элементов клавиш.
	<ul style="list-style-type: none"> • Ошибка коммуникации с наружными устройствами. 	Проверить соединительные линии или функцию наружных устройств.
	<ul style="list-style-type: none"> • Ошибка коммуникации с индикатором. 	Проверить соединительные линии или функцию индикатора.
x#1 internal fault	<ul style="list-style-type: none"> • Сбой на выходе импульса. 	Проверить соединительные линии или функцию подключенного устройства управления.
	<ul style="list-style-type: none"> • Сбой механики карты, например, блокировка карты не закрыта. 	Вынуть тахографическую карту и вставить повторно.

<i>Пиктограмма / причина</i>	<i>Значение</i>	<i>Меры</i>
xA time fault	Показание универсального времени DTСO 1381 не правдоподобно или универсальное время отсчитывается ненадлежащим образом. Во избежание несовместимости данных, вновь введенные карте водителя / предприятия не принимаются!	Подтвердить сообщение.
xF printer fault	Питающее напряжение печатающего устройства отсоединено или сенсорный датчик температуры печатной головки неисправен.	Подтвердить сообщение. Повторить порядок действий, при необходимости, предварительно включить / выключить зажигание.
xO display fault	Сбой дисплея, вероятно, нет индикации.	Подтвердить сообщение.
xF download fault	Сбой при загрузке данных через наружное устройство.	Подтвердить сообщение. Еще раз повторить загрузку данных. Проверить соединительные линии (например, через неплотный контакт) или проверить наружное устройство.
xL sensor fault	После самопроверки сенсорный датчик сообщает о внутреннем сбое.	Подтвердить сообщение.
xM1 card fault xM2 card fault	Во время считывания / записи тахографической карты произошел сбой коммуникации, например, в результате загрязненных контактов. Возможно данные не могут быть полностью зарегистрированы через карте водителя!	Подтвердить сообщение. Очистить контакты тахографической карты и ввести ее повторно. ➔ См “Утилизация компонентов” на странице 85.

■ Предупреждения о рабочем времени

Пиктограмма / причина	Значение	Меры
☐! Break! 1☐04h15 ☐☐0h15	Данное сообщение появляется после непрерывного времени вождения в течение 04:15 часов.	Подтвердить сообщение. В ближайшее время запланируйте перерыв.
☐! Break! 1☐04h30 ☐☐0h15	Время вождения превышено! Данное сообщение появляется после непрерывного времени вождения в течение 04:30 часов.	Подтвердить сообщение. Сделайте, пожалуйста, перерыв.



Примите во внимание!

DTCO 1381 производит расчет на основании фактически вычисленного времени вождения и предупреждает водителя о превышении времени вождения!

Это суммированное время вождения не представляет собой юридическое толкование по факту "Непрерывное время вождения".

Действия носителя данных при эксплуатации

DTCO 1381 сохраняет начало времени управления с обратным отсчетом до полной минуты, см. пример 1 и 2.

Пример 1

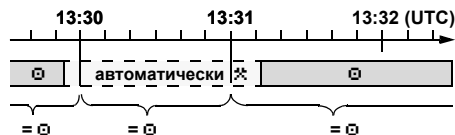





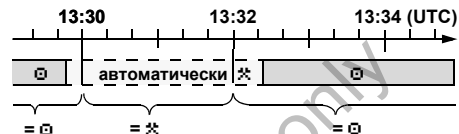

Остановки короче 2 минут DTCO 1381 сохраняет как время вождения "☐".



Пример 2



Остановки, которые более 2 минут, DTCO 1381 сохраняет как рабочее время "☐".

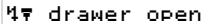

■ Обзор указаний по эксплуатации

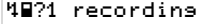
<i>Пиктограмма / причина</i>	<i>Значение</i>	<i>Меры</i>
 <code>v-impulses w/o ignition</code>	DTCO 1381 распознает импульсы скорости без включенного зажигания.	Нажать клавишу  .
 <code>please enter</code>	Если при процедуре ввода данных вручную не производится ввод, то появляется данное требование.	Нажать клавишу  и продолжить ввод.
 <code>printout not possible</code>	В данный момент печать не возможна: <ul style="list-style-type: none"> • поскольку зажигание выключено (вариант ППОГА *), • температура термической печатной головки слишком высокая, • интерфейс печатного устройства занят другим активным процессом, например, выполняемой распечаткой, • или питающее напряжение слишком высоко или слишком мало. 	Как только причина будет устранена, Вы можете запросить распечатку.
	<ul style="list-style-type: none"> • В данный момент индикация невозможна, поскольку зажигание выключено (вариант ППОГА *). 	Включить зажигание и повторно вызвать требуемую индикацию.
 <code>printout delayed</code>	Выполняемая распечатка прерывается или задерживается, потому что температура печатной термоголовки слишком высока.	Выждать время охлаждения. Как только будет достигнуто допустимое состояние, печать будет автоматически продолжена. ⇨

Пиктограмма / причина	Значение	Меры
 drawer open	<p>При запросе или во время печати DTСO 1381 устанавливает, что ящик печатающего устройства открыт. Запрос печати отклоняется или текущая печать прерывается.</p> <p>Данное сообщение появляется также, если Вы при открытом ящике печатающего устройства запрашиваете тахографическую карту из слота-2.</p>	<p>Закрыть ящик. Вновь запустить запрос печати.</p>
 no paper	<p>Нет бумаги в печатающем устройстве. Запрос печати отклоняется или текущая печать прерывается.</p>	<p>Если в течение часа устанавливается новый рулон бумаги, то DTСO 1381 автоматически выполняет распечатку.</p>
 ejection not possible	<p>Запрос тахографической карты отклоняется:</p> <ul style="list-style-type: none"> • поскольку возможно, что в этот момент происходит считывание или перенос данных, • корректно считанная карта водителя снова запрашивается в момент регистрируемой минутной частоты. • происходит смена суток по универсальному времени, • транспортное средство находится в движении, • или, при варианте ППОГА *, зажигание выключено. 	<p>Подождите, пока DTСO 1381 разрешит функцию, или устраните причину: остановите транспортное средство или включите зажигание.</p> <p>В заключение снова запросите тахографическую карту.</p>
 recording inconsistent	<p>Во временной последовательности зарегистрированных на карте водителя данных, имеется несоответствие.</p>	<p>Данное сообщение может появляться до тех пор, пока ошибочная регистрация не будет перезаписана новыми данными! Если сообщение появляется постоянно, то проверьте тахографическую карту.</p>

Пиктограмма / причина	Значение	Меры
111 card error	При обработке введенной тахографической карты произошла ошибка. Тахографическая карта не принимается и выталкивается назад.	Очистить контакты тахографической карты и ввести ее повторно. Если сообщение появляется снова, то проверьте корректность считывания другой тахографической карты.
111 wrong card type	Введенная карта не является тахографической картой. Тахографическая карта не принимается и выталкивается назад.	Пожалуйста, введите действительную тахографическую карту.
1A1 internal fault	Сбой механики карты, например, блокировка карты не закрыта.	Вынуть тахографическую карту и вставить повторно.
1A internal fault	<ul style="list-style-type: none"> Сбой на выходе импульса. В DTCO 1381 имеется серьезный сбой или произошла весомая временная ошибка. Например, невозможное показание универсального времени. Тахографическая карта не принимается и выталкивается назад. 	<p>Проверить соединительные линии или функцию подключенного устройства управления.</p> <p>Проследите за тем, чтобы авторизованная специализированная мастерская как можно скорее проверила тахограф и, при необходимости, заменила.</p>
continual error #xxxxxxxx xxx	При появлении данного сообщения DTCO 1381 больше не пригоден к эксплуатации!	Пожалуйста, соблюдайте приведенное указание в случае неисправности тахографа, ➔ см. страницу 63.

Указания по эксплуатации к сведению

<i>Пиктограмма / причина</i>	<i>Значение</i>	<i>Меры</i>
 no data!	Функция меню не может быть вызвана, поскольку в слоте ... <ul style="list-style-type: none"> отсутствует карта водителя или введена карта предприятия / - 	Данные указания гаснут автоматически по истечении 3 секунд. Предпринимать меры не нужно.
 UTC correct. impossible!	Невозможно вызвать функцию меню: <ul style="list-style-type: none"> Показание универсального времени уже было скорректировано в течение прошедших 7 дней. Вы предпринимаете попытку корректуры показаний универсального времени за 1 минуту до или после полуночи. 	
printout started ...	Обратная сигнализация выбранной функции.	
entry stored	Обратная сигнализация о том, что DTСO 1381 сохранил ввод данных.	
display not possible!	Пока идет процесс печати, индикация данных не возможна.	
please wait!	Тахографическая карта еще не прочитана до конца. Вызвать функции меню невозможно.	
 expires in days 15	Например, деблокированная карта тахографа не действительна через 15 дней! С какого дня должно появляться это указание может запрограммировать авторизованная мастерская.	

Пиктограмма / причина	Значение	Меры
Ⓜ calibration in days 18	<p>Следующая периодическая проверка должна быть проведена, например, через 18 дней. Необходимые проверки по причине технических изменений учитываться не могут! С какого дня должно появляться это указание может запрограммировать авторизованная мастерская.</p> <p>➔ <i>Подробно см. “Обязательство проверки тахографов” Начиная со стр. 85.</i></p>	<p>Данные указания гаснут автоматически по истечении 3 секунд. Предпринимать меры не нужно.</p>

Service only

Описание продукта

Системные компоненты

Режимы эксплуатации DTCO 1381

Тахографические карты

Данные на карте водителя / предприятия

Данные на носителе массива данных

Координация времени

Техническое обслуживание и уход

Технические данные

Service only

■ Системные компоненты

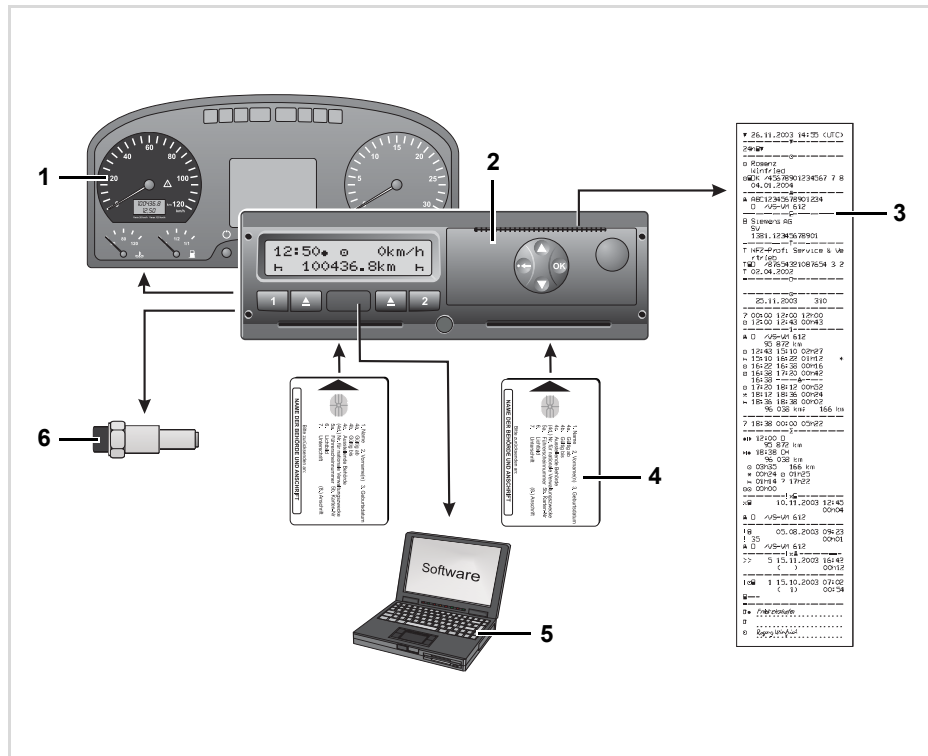

(1) Индикатор

Если установлен в транспортном средстве, то функциональный контроль, например, символ "T", указывает на сообщения DTCO 1381.

(2) DTCO 1381

Запись, просмотр и сохранение данных по водителю и транспортному средству.

(3) Распечатки

➔ См "Примеры распечаток" на странице 93.

(4) Тахографические карты

➔ См "Тахографические карты" на странице 78.

(5) Сортировка, программное обеспечение

Программное обеспечение для управления транспортным парком и контрольными устройствами.

(6) Сенсорный датчик KITAS 2171

Сенсорный датчик доставляет сигналы в режиме реального времени и закодированные данные для учета участков пути и показаний скорости.

■ Режимы эксплуатации DTCO 1381

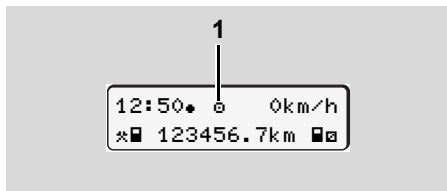

DTCO 1381 имеет четыре режима эксплуатации:

- Эксплуатация "в"
- Предприятие "д"
- Контроль "к"
- Калибровка "т"

В зависимости от того, какая(ие) тахографическая(ие) карта(ы) введена(ы), DTCO 1381 автоматически переключается через следующий режим эксплуатации:

(1) Индикация режима эксплуатации

Режимы эксплуатации		Слот-1				
		Нет карты	Карта водителя	Карта предприятия	Карта контроля	Карта мастерской
Слот-2	Нет карты	Эксплуатация	Эксплуатация	Предприятие	Контроль	Калибровка
	Карта водителя	Эксплуатация	Эксплуатация	Предприятие	Контроль	Калибровка
	Карта предприятия	Предприятие	Предприятие	Предприятие	Эксплуатация	Эксплуатация
	Карта контроля	Контроль	Контроль	Эксплуатация	Контроль	Эксплуатация
	Карта мастерской	Калибровка	Калибровка	Эксплуатация	Эксплуатация	Калибровка

В данных состояниях DTCO 1381 использует только тахографические карты, вставленные в слот-1.

■ Тахографические карты

Предписанные законодательством тахографические карты Вы получаете через учреждения стран участниц ЕС. Систематизированные по правам доступа и сферам деятельности, имеются маркированные цветом тахографические карты для следующих кругов пользователей:

▶ Карта водителя

Посредством карты водителя происходит идентификация водителя в отношении DTCO 1381. Карта водителя предназначена для нормальной эксплуатации во время рейса и позволяет с ее идентификацией сохранять, вызывать индикацию и распечатывать виды деятельности.

▶ Карта предприятия

Карта предприятия идентифицирует предприятие и предоставляет права доступа к данным этого предприятия. Карта предприятия позволяет вызывать индикацию, распечатывать и загружать данные, сохраненные на

носителе массива данных, а также на вставленной карте водителя. Также существует возможность скачать данные пользования с помощью соответствующей системы управления транспортным парком дистанционно (remote). Карта предприятия предназначена для владельца и держателя транспортного средства.

▶ Карта контроля

Карта контроля идентифицирует служащих контрольного органа (например, полиции) и разрешает доступ к носителю массива данных. Все сохраненные данные и данные вставленной карты водителя являются доступными. Вы можете вызвать их индикацию, распечатать или загрузить через порт загрузки интерфейса.

▶ Карта мастерской

Работники авторизованной мастерской, имеющие право на программирование, калибровку, активацию, проверку и т.д., получают карту мастерской.

▶ Блокировка тахографических карт

Если Изъятие тахографической карты возможно только:

- при остановленном транспортном средстве и включенном зажигании (обязательно только при варианте ППОГА *),
- по требованию пользователя,
- после сохранения определенных предписанием данных на тахографической карте.

Автоматический возврат

Если DTCO 1381 устанавливает сбой блокировки карты, то предпринимается попытка перенести имеющиеся данные на тахографическую карту до того, как она будет автоматически вытолкнута системой. В этом случае полнота и подлинность данных тахографической карты в дальнейшем не могут быть гарантированы!

► Права доступа тахографических карт

Права доступа к сохраненным через носителя массива данных DTCO 1381 законодательно определены и предоставляются только посредством соответствующей тахографической карты.

		без карты	Карта водителя	Карта предприятия	Карта контроля	Карта мастерской
Печатать	Данные водителя	X	V	V	V	V
	Данные транспортного средства	T1	T2	T3	V	V
	Данные параметров	V	V	V	V	V
Индикации	Данные водителя	X	V	V	V	V
	Данные транспортного средства	T1	T2	T3	V	V
	Данные параметров	V	V	V	V	V
Сортировать	Данные водителя	X	X	V	V	V
	Данные транспортного средства	X	X	T3	V	V
	Данные параметров	X	X	V	V	V

Данные водителя = Данные карты водителя

Данные транспортного средства = Данные носителя массива данных

Данные параметров = Данные для согласования устройств / калибровки

V = Права доступа без ограничений

T1 = Виды деятельности водителя за последние 8 дней без данных идентификации водителя

T2 = Идентификация водителя только для введенной карты

T3 = Виды деятельности водителя соответствующего предприятия

X = невозможно

■ Данные на карте водителя / предприятия

▶ Постоянные данные на карте водителя

Вместе с общими данными маркировки и безопасности для идентификации водителя на карте водителя однократно сохраняются следующие данные:

- Опознавание карты водителя
 - номер карты, выдавшая карту страна участника, выдавшее карту учреждение,
 - дата выдачи, срок действия, т.д.
- Опознавание владельца карты
 - Фамилия, дата рождения, родной язык, т.д.
- Информация о водительских правах

▶ Непостоянные данные на карте водителя

После каждого рейса транспортного средства DTСO 1381 актуализирует последующие данные на карте водителя.

Использованные транспортные средства

- Первый ввод / последний вызов карты во время использования
- Пройденное число километров на начало и конец использования
- Идентификация транспортного средства

Виды деятельности водителя

- Дата и пройденное за сутки число километров
- Каждая смена состояния, как ...
 - эксплуатация с одним водителем / командная эксплуатация,
 - карта водителя в слоте-1 / слоте-2,
 - карта водителя введена / отсутствует,
 - все установленные виды деятельности
 - и момент изменений.

При нормальной эксплуатации во время рейса данные видов деятельности водителя за сутки сохраняются в течение как минимум 28 дней.

Ввод страны

- Дата и время ввода
- Ввод в конце или начале смены, а также каждый ввод страны посредством функции меню.
- Введенная страна / регион
- Пройденное число километров на момент ввода

Возникшие события / сбои

Определенные события (до максимум 72) и сбои (до максимум 48) сохранены с временем начала и окончания, а также с отметкой, на каком транспортном средстве возникло событие.



Данные о контроле

- Дата и время контроля
- Идентификация карты контроля
- Вид проведенного контроля
- Период времени, данные которого были загружены.
- Идентификация транспортного средства, на котором был проведен контроль.

Вводы особых данных

Сохранены 56 последних введенных условий:

- Дата и время ввода
- Вид условия

(Условие - это время, в течение которого транспортное средство находится на пароме, в поезде или в состоянии "out of scope".)

Объем памяти на карте водителя

В зависимости от типа используемой карты имеющаяся в наличии ячейка памяти для "Непостоянных данных" может быть различной величины. Какое

количество записей данных может быть сохранено, заложено в структуре карты.

Если емкость памяти исчерпана, то DTCSO 1381 перезаписывает старые данные.

► Постоянные данные на карте предприятия

Вместе с общими данными маркировки и безопасности для идентификации предприятия на карте предприятия однократно сохраняются следующие данные:

- Опознавание карты
 - номер карты, выдавшая карту страна участника, выдавшее карту учреждение,
 - дата выдачи, срок действия
- Опознавание владельца карты
 - название и адрес предприятия

► Непостоянные данные на карте предприятия

В отношении деятельности предприятия сохранены следующие данные:

- Дата и время вида деятельности

- Вид деятельности
 - регистрация / снятие с учета
 - Загрузка данных с носителя массива данных
 - Загрузка данных с карты водителя
- Период времени (с / по), данные которого были загружены.
- Идентификация транспортного средства
 - номерной знак и учреждение допуска для транспортного средства, данные с которого загружаются.
- Номер карты и выдавшая карту водителя страна участника для карты, данные которой были загружены.

■ Данные на носителе массива данных

В течение периода в минимум 365 календарных дней носитель массива данных регистрирует и сохраняет следующие данные:

Виды деятельности водителя-1	Виды деятельности водителя-2	Скорость 168 ч
Перечень, водитель-1	Перечень, водитель-2	v-диаграмма * Состояние D1/D2 *
Вводы страны, водитель-1	Вводы страны, водитель-2	Профиль скорости / частоты вращения *
Вводы особых данных	Процессы блокировки / разблокировки посредством карты предприятия	Сохранение данных, которые не регламентированы предписанием
Регистрация контрольной деятельности	Идентификация DTCSO 1381	Системные сбои, происшествия
Регистрация перестановки показаний времени	Калибровки устройства	Данные монтажа
Носитель данных для регистрации скорости		Процессы сортировки (загрузка)

Данные на носителе массива данных, схематичное представление

► Краткие пояснения к сохранным данным

Виды деятельности водителя-1/-2

Оценка видов деятельности производится с интервалами в одну минуту, при этом DTCSO 1381 оценивает наиболее долгий вид деятельности за интервал, пока не было сигнала скорости.

Скорость 168 ч [24 ч]¹⁾

Сохранение значений скорости производится за период в 168 часа. При этом DTCSO 1381 сохраняет значение скорости движения с точностью до секунды с указанием даты и времени (среднее значение по нескольким замерам).

- Разрешение значений носителя данных: 1 km/h
- Максимальное значение скорости: 220 km/h

¹⁾ Эти данные подлежат сортировке только через порт загрузки интерфейса.

■ Координация времени

Начало и конец всех временных записей для рабочего времени, времени дежурства, вождения, отдыха и т.д. DTCSO 1381 сохраняет в режиме универсального времени. Таким же образом записи этих данных сохранены на тахографических картах. Показания времени на распечатках равным образом соответствуют универсальному времени.



Временные зоны в Европе

Универсальное время УВ - что это такое?

Универсальное время = скоординированное мировое время (universal time coordinated).

Универсальное время соответствует временной зоне "0" поделенного на 24 временные зоны (-12 ... 0 ... +12) земного шара.

Временные зоны - смещение	Государства
00:00 (UTC)	GB / P / IRL / IS
+ 01:00 h	A / B / CZ / CY / D / DK / E / F / H / HR / I / L / M / N / NL / PL / S / SK / SLO
+ 02:00 h	BG / EST / FIN / GR / LT / LV / RO / TR
+ 03:00 h	RUS

► Представление времени на дисплее

Заводская настройка представленного на дисплее времени, в принципе, соответствует универсальному времени.

С помощью функции меню "Местное время" Вы можете привести представленное время в соответствие с местным временем.

Какое время появляется в текущий момент в стандартной индикации, Вы узнаете следующим образом:

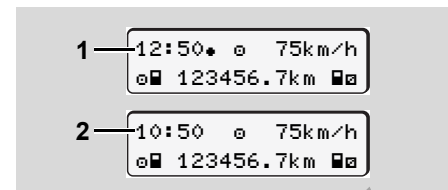

Представление времени в стандартной индикации

- (1) **Установленное местное время** после показания времени появляется символ "*".
- (2) **Универсальное время** показание времени появляется без символа "*".

► Пересчет местного времени в универсальное



Для того чтобы DTСO 1381 корректно рассчитывал временные записи, показания времени должны производиться в режиме универсального времени.

Необходимо учитывать следующие параметры:

- смещение соответствующих временных зон
- действительное время переключения в начале и конце летнего времени.

Формула:

Универсальное время ...

= Местное время – (СВЗ + СЛВ)

СВЗ = смещение временной зоны

СЛВ = смещение летнего времени (по окончании летнего времени это смещение выпадает)

(СВЗ + СЛВ) = установленное смещение в DTСO 1381

Пример:

Местное время в Германии = 15:30 (летнее время)

Универсальное время ...

= Местное время – (СВЗ + СЛВ)

= 15:30 – (01:00 h + 01:00 h)

= 13:30 Часы

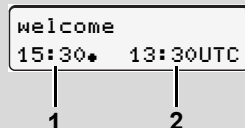
Определить установленное смещение

Текст приветствия

После ввода тахографической карты в течение ок. 3секунд появляются установленное местное время (1) и универсальное время (2). Разница

между местным и универсальным временем соответствует установленному смещению DTСO 1381. или:

Функция меню "Местное время"

В функции меню "Местное время" Вы можете определить и изменить установленное смещение DTСO 1381.

➔ См "Установить местное время" на странице 57.

■ Техническое обслуживание и уход

► Провести очистку DTCSO 1381

Чистить корпус, дисплей и функциональные кнопки слегка смоченной тряпкой или чистящей салфеткой из микроволокон.



Не использовать агрессивных чистящих средств, а также растворителей, таких как разбавители или бензин.

► Обязательство проверки тахографов

Профилактическое техобслуживание для DTCSO 1381 не требуется. Минимум один раз в два года надлежащая работа DTCSO 1381 подлежит проверке авторизованной мастерской.

Дополнительные проверки необходимы, если ...

- были произведены изменения на транспортном средстве, например, число импульсов хода или обхват шин,

- был проведен ремонт DTCSO 1381,
- изменяется официальный номерной знак транспортного средства,
- показания универсального времени отклоняются более чем на 20 минут.



Проследите за тем, чтобы монтажная табличка обновлялась при каждой дополнительной проверке и содержала предписанные сведения.

Проследите за тем, чтобы в течение заданного периода обязательной проверки период отсоединения питающего напряжения DTCSO 1381 в сумме не превышал 12 месяцев, например, в результате отсоединения аккумуляторной батареи транспортного средства.

► Действия при ремонте / замене DTCSO 1381

Имеющие допуск мастерские могут загружать данные с DTCSO 1381 и передавать их соответствующему предприятию.

Если загрузка сохраненных данных не возможна по причине неисправности, то мастерским надлежит выдать предприятию свидетельство об этом.



Тщательно архивируйте данные и сохраняйте свидетельства для предоставления в случае возможных вопросов.

► Утилизация компонентов



Пожалуйста, утилизируйте DTCSO 1381 с его системными компонентами согласно директиве по утилизации контрольных устройств ЕС соответствующей страны-участницы.

■ Технические данные

► DTСO 1381

Итоговое значение диапазона измерений	220 km/h
ЖК-дисплей	2 строки по 16 знаков каждая
Температура	Эксплуатация: от -25 до - 70 °С Склад: от -40 до - 85 °С
Напряжение	24 или 12 Вольт-DC
Потребление электроэнергии	Stand-by: при эксплуатации типично: 30 mA (12 V) max. 3,0 A (12 V) 20 mA (24 V) max. 1,0 A (24 V)
EMV / EMC	DIR 2006/28/EG
Термическое печатающее устройство	Размер знаков: 2,1 x 1,5 мм Ширина печати: 24 симв./строка Скорость: ок. 15 - 30 мм /сек.
Вид защиты	IP 54

Возможная специальная комплектация

- Вариант ППОГА
- Бленда, освещение дисплея и кнопок в соответствии с требованиями клиента
- Автоматическая регулировка действий после включения/выключения зажигания
- Распечатка диаграмм (виды деятельности, скорость, вход состояния), v- / n-профили

► Рулон бумаги

Требования к окружающей среде	Температура: от -25 до - 70 °С
Габариты	Диаметр: ок. 27,5 мм Ширина: 56,5 mm Длина: ок. 8 м
Номер заказа	1381.90030300 Оригинальные расходные бумажные рулоны можно приобрести в Вашем центре по сбыту и сервисному обслуживанию.
 Примите во внимание	Используйте (заказывайте) только рулоны бумаги (оригинальная печатная бумага VDO), на которой указан тип тахографа (DTСO 1381) со знаком технического контроля "E184" и действительным знаком допуска к использованию "E1174" или "E1189".

Пиктограммы и примеры распечаток

Обзор пиктограмм

Обозначения стран

Примеры распечаток

Пояснение к примерам распечаток

Назначение файла при происшествиях или сбоях

Service only

■ Обзор пиктограмм

Режимы эксплуатации	
♠	Предприятие
♣	Контроль
♣	Эксплуатация
♣	Калибровка
♣	Начальное состояние

Сотрудники	
♠	Предприятие
♣	Проверяющий
♣	Водитель
♣	Мастерская / проверочный пункт
♣	Производитель

Виды деятельности	
♣	Время дежурства
♣	Время вождения
♣	Время перерывов и отдыха
♣	Прочее рабочее время
♣	Положенный перерыв
?	Не известен

Устройства / функции	
1	Слот-1; Водитель-1
2	Слот-2; Водитель-2
♣	Тахографическая карта
♣	Часы
♣	Печатающее устройство / распечатка
♣	Ввод
♣	Индикация
♣	Сохранение через наружное устройство Загрузить данные (копировать)
♣	Выполняется передача данных
♣	Сенсорный датчик
♣	Транспортное средство / блок транспортного средства / DTCO 1381
♣	Размер шин
♣	Питающее напряжение

Разное	
!	Происшествие
×	Сбой

♣	Указание по эксплуатации / предупреждения о рабочем времени
♣	Начало смены (начало рабочего дня)
♣	Местоположение
♣	Безопасность
♣	Скорость
♣	Время
♣	Итого / заключение
♣	Конец смены (конец рабочего дня)
♣	Ручной ввод видов деятельности водителя

Особенные условия

OUT	Контрольное устройство не требуется
♣	Пребывание на пароме или поезде

Квалификаторы

24h	ежедневно
	две недели
+	от или до

► Комбинация пиктограмм

Разное	
	Место контроля
	Время начала
	Время окончания
	Начало режима «За пределами» контрольное устройство не требуется
	Окончание режима «За пределами»
	Местоположение в начале рабочего дня (начало смены)
	Местоположение в конце рабочего дня (конец смены)
	С транспортного средства
	Распечатка карты водителя
	Распечатка, транспортное средство / DTCO 1381
	Распечатка, транспортное средство / DTCO 1381
	Индикация, карта водителя
	Индикация, транспортное средство / DTCO 1381
	Местное время
	Корректурa УВ

Карты	
	Карта водителя
	Карта предприятия
	Карта контроля
	Карта мастерской
	нет карты

Вождение	
	Команда
	Вождение за две недели

Распечатки	
	Ежедневные виды деятельности водителя (суточное значение) с карты водителя
	Происшествия и сбои с карты водителя
	Ежедневные виды деятельности водителя (суточное значение) с DTCO 1381
	Происшествия и сбои с DTCO 1381
	Превышения скорости
	Технические данные

	Виды деятельности водителя *
	v-диаграмма *
	Состояние D1/D2 Диаграмма *
	Профили скорости *
	Профили частоты вращения *

Индикации	
	Ежедневные виды деятельности водителя (суточное значение) с карты водителя
	Происшествия и сбои с карты водителя
	Ежедневные виды деятельности водителя (суточное значение) с транспортного средства / DTCO 1381
	Происшествия и сбои с транспортного средства / DTCO 1381
	Превышения скорости
	Технические данные
	Предприятие



Происшествия	
!	Ввод недействительной тахографической карты
!	Наложение времени
!	Ввод карты водителя во время движения
>>	Превышение скорости
!	Ошибка коммуникации с сенсорным датчиком
!	Установка показаний времени (в мастерской)
!	Конфликт карт
!	Рейс без действительной карты водителя
!	Последний процесс работы с картой был завершен некорректно
!	Перебои в электропитании
!	Нарушение правил безопасности
>	Контроль превышения скорости

Сбои	
✖	Неисправность карты
✖	Сбой индикации
✖	Сбой печатающего устройства
✖	Внутренний сбой DTCO 1381
✖	Сбой при загрузке данных
✖	Сбой сенсорного датчика

Предупреждения о рабочем времени

	Перерыв!
--	----------

Процесс ввода данных вручную

	Конец рабочей смены?
	Подтверждение или ввод «Местоположение» в конце смены
	Начало новой смены
	Ввод «Местоположение» в начале смены

Указания по эксплуатации	
	Неверный ввод
	Доступ к меню не возможен
	Пожалуйста, ввод
	Печать не возможна
	Ящик открыт
	Нет бумаги
	Печать задержана
	Карта неисправна
	Неправильная карта
	Возврат не возможен
	Процесс задержен
	Регистрация не соответствует
	Сбой устройства
	v-импульсы без зажигания
	Недействительно через ... дней
	Калибровка через ... дней

■ Обозначения стран

Присваивание значения	
A	Австрия
AL	Албания
AND	Андора
ARM	Армения
AZ	Азербайджан
B	Бельгия
BG	Болгария
BIH	Босния и Герцеговина
BY	Белоруссия
CH	Швейцария
CY	Кипр
CZ	Чешская Республика
D	Германия
DK	Дания
E	Испания ⁽¹⁾
EC	Европейское Сообщество
EST	Эстония
EUR	Остальная Европа
F	Франция
FIN	Финляндия

FL	Лихтенштейн
FR	Фарерские Острова
GE	Грузия
GR	Греция
H	Венгрия
HR	Хорватия
I	Италия
IRL	Ирландия
IS	Исландия
KZ	Казахстан
L	Люксембург
LT	Литва
LV	Латвия
M	Мальта
MC	Монако
MD	Республика Молдова
MK	Македония
N	Норвегия
NL	Нидерланды
P	Португалия
PL	Польша

RO	Румыния
RSM	Сан-Марино
RUS	Российская Федерация
S	Швеция
SK	Словакия
SLO	Словения
TM	Туркменистан
TR	Турция
UA	Украина
UK	Соединенное Королевство, остров Олдерни, Гернзи, Джерси, остров Мэн, Гибралтар
UNK	Не известен
V	Государство Ватикан
WLD	Остальной мир
YU	Югославия

(¹ → См “Обозначения регионов” на странице 92.

► Обозначения регионов

Присваивание значения - Испания

AN	Андалузия
AR	Арагония
AST	Астурия
C	Кантабрия
CAT	Каталония
CL	Кастилия - Леон
CM	Кастилия - Ла-Манш
CV	Валенсия
EXT	Эстремадура
G	Галиция
IB	Балеарские острова
IC	Канарские острова
LR	Ла-Риоха
M	Мадрид
MU	Мурсия
NA	Наварра
PV	Страна Басков

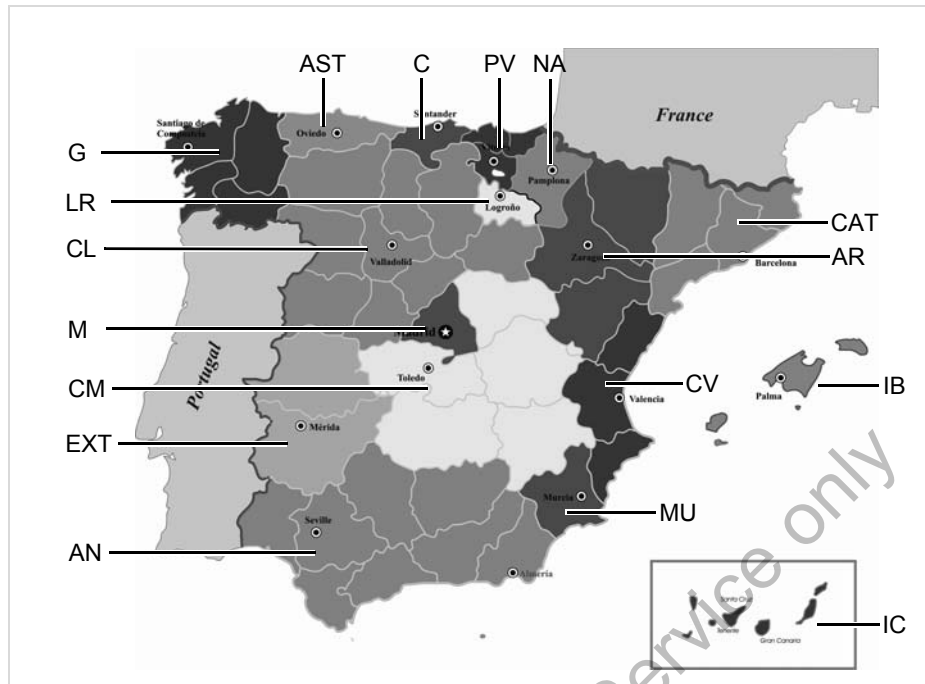

■ Примеры распечаток

► Суточная распечатка карты водителя

1	▼ 26.11.2008 14:55 (UTC)
2	24h▼
3	□ Schmitt Peter
3a	□ID /12345678901234 5 6
4	○ Rosenz Winfried
5	□DK /45678901234567 7 8 04.01.2009
6	A ABC12345678901234 D /VS-VM 612
7	B Continental Automotive GmbH 1381.12345678901
8	T NFZ-Profi Service & Ve rtrieb
8a	TID /87654321087654 3 2 T 02.04.2007
8b	□ID /12345678901234 5 6 □ 11.11.2008 11:11 ▼
	○ 25.11.2008 310
	? 00:00 06:00 06h00 □ 06:00 06:17 00h17
	1
	A D /VS-VM 612 95 872 km

8c	* 06:17 07:02 00h45
8e	* 07:02 07:41 00h39 ○○
8a	○ 07:41 09:00 01h19 ○○ 95 958 km: 86 km
8a	? 09:00 09:24 00h24
8b	2
8c	A S /LCR 243 205 002 km
8a	□ 09:24 11:54 02h30 ○○
8a	* 11:54 12:33 00h39
8c	? 12:33 12:43 00h10
8c	1
8d	○ 12:43 15:10 02h27
8e	H 15:10 16:22 01h12 *
8a	□ 16:22 16:38 00h16
8c	□ 16:38 17:20 00h42
8d	16:38
8e	○ 17:20 18:12 00h52
8a	* 18:12 18:36 00h24
11	H 18:36 18:38 00h02 205 408 km: 231 km
8a	? 18:38 00:00 05h22
11	Σ
11a	● 06:00 D 95 872 km
	H 09:00 D 95 958 km
	● 09:24 D 205 002 km
	H 12:33 D 205 177 km
	● 12:43 D 205 177 km

11d	H 18:38 CH 205 408 km
12	○ 04h54 317 km
12c	* 02h27 □ 03h29
12c	H 01h14 ? 11h56
12c	○ 04h28
12c	! x
12c	* 10.11.2008 12:45 00h04
12c	A D /VS-VM 612
12c	! 05.08.2008 09:23 ! 35 00h01
12c	A D /VS-VM 612
13	A D /VS-VM 612 ! x
13c	>> 5 15.11.2008 16:42 (2) 00h12
	□DK /98765432109876 5 4
	□F /12345678901234 5 6
	>> 4 15.10.2008 11:10 (95) 00h30
	□DK /45678901234567 7 8
	□F /12345678901234 5 6
	* 10.11.2008 12:45 00h04
	□DK /45678901234567 7 8
21	□ Friedrichshafen □ Schmitt Peter ○ Rosenz Winfried

Особенность при "суточной распечатке карт водителя"

8f

```

    ▣ 12345678901234 5 6
    ▣ 11.11.2008 11:11 ▾
    -----
    25.11.2008      310
    ? !ee ?
    -----
    ? 00:00 06:00 06h00
    ▣ 06:00 06:17 00h17
    -----
    1
    A D /VS-VM 612
      95 872 km
    * 06:17 07:02 00h45
    * 07:02 07:41 00h39 ee
    o 07:41 09:00 01h19 ee
      95 958 km;      86 km
    
```

8g

```

    A D /VS-VM 612
      95 872 km
    * 06:17 07:02 00h45
    * 07:02 07:41 00h39 ee
    o 07:41
      km;      km
    -----
    Σ
    •▶ 06:00 D
      95 872 km
    o 00h00      km
    * 01h24 ▣ 00h17
    ▣ 00h00 ? 06h00
    ee 00h39
    
```

► Происшествия / сбои карты водителя

1 ▾ 11.11.2008 11:11 (UTC)
2 !x▾
3 ▣ Schmitt
 Peter
 ▣ 12345678901234 5 6
3a o Rosenz
 Winfried
 o ▣ DK /45678901234567 7 8
 04.01.2007
4 A ABC12345678901234
 D /VS-VM 612
12a !ee 04.04.2008 02:14
12c 06h03
 A S /LCR 243
 !ee 04.08.2008 18:12
 00h01
 A D /VS-VM 612
 !ee 10.02.2008 08:12
 00h01
 A D /S-VD 432
 !† 12.12.2007 10:15
 00h10
 A D /VS-VM 612
 !Л 10.05.2008 08:45
 00h01
 A D /VS-VM 612

↓

12c !a 05.08.2008 09:23
 ! 35 00h01
 A D /VS-VM 612
 !a 17.04.2008 16:04
 ! 17 01h02
 A D /VS-VM 612
12b x▣ 10.11.2008 12:45
12c 00h04
 A D /VS-VM 612
 x▣ 11.02.2008 18:02
 00:03
 A D /VS-VM 612
 xЛ 20.12.2007 01:54
 00h04
 A D /S-VD 432
21 ▣ VM
 Schmitt Peter
 o Rosenz Winfried

Service only

► Суточная распечатка для транспортного средства

1	▼ 27.11.2008 16:55 (UTC)
2	24hA▼
3	□ Schmitt Peter
4	□ID /12345678901234 5 6
5	A ABC12345678901234 D /VS-VM 612
6	B Continental Automotive GmbH 1381.12345678901
7	↑ NFZ-Profli Service & Ve rtrieb
9	TID /87654321087654 3 2 T 02.04.2007
10	□ID /12345678901234 5 6 □ 11.11.2008 11:11 ▼
10a	25.11.2008 95 872 - 96 284 km
10b	□ --- H 00:00 06:17 06h17 * 95 872 km 0 km
10c	□ Rosenz Winfried □DK /45678901234567 7 8 04.01.2009
10d	A+S /LCR 243 24.11.2008 18:54
	95 872 km M

10e	* 06:17 07:02 00h45 * 07:02 07:41 00h39 ○○ ○ 07:41 09:00 01h19 ○○
10g	95 958 km: 86 km
10a	□ --- 95 958 km
10b	* 09:00 09:05 00h05 95 958 km: 0 km
10c	○ Mustermann Heinz-Dieter □F /12345678901234 5 6 16.06.2009
10d	A+D /M-MS 680 24.11.2008 18:54
10e	95 958 km
10f	* 09:05 09:30 00h25 ○ 09:30 12:25 02h55 □ 12:25 13:43 01h18 12:25 A
10g	* 13:43 13:46 00h03 * 13:46 13:48 00h02 ○○ * 13:48 14:33 00h45 ○○ * 14:33 15:08 00h35 ○○ H 15:08 16:10 01h02 ○○ *
10h	96 206 km: 248 km
10i	□ --- 96 206 km
10j	H 16:10 16:30 00h20 96 206 km: 0 km
10k	○ Anton Max □H /56789567895678 9 5 25.10.2010

10a	A+D /VS-VM 612 25.11.2008 16:30
10b	96 206
10c	○ 16:30 17:26 00h56 * 17:26 18:37 01h11
10d	96 274 km: 68 k
10e	□ --- 96 274 km
10f	* 18:37 19:00 00h23 ○ 19:00 19:21 00h21 H 19:21 00:00 04h39
10g	96 284 km: 10 km
10h	□ --- 95 872 km
10i	H 00:00 07:02 07h02 *
10j	95 872 km: 0 km
10k	○ Förster Thomas □ID /98765432109876 5 4 22.12.2009
10l	A+S /LCR 243 24.11.2008 14:12
10m	95 872 km
10n	* 07:02 07:41 00h39 ○○ □ 07:41 09:00 01h19 ○○
10o	95 958 km: 86 km
10p	□ --- 95 958 km
10q	□ 09:00 13:46 04h46 12:25 A
10r	96 156 km: 198 km

↓

11 1e□ -- Σ

11b o 00h21 10 km
x 00h28 □ 00h00
h 11h16

2e□ --

* 00h00 □ 12h16
h 07h02

o Rosenz
Winfried
oDK /45678901234567 7 8
He 09:00 D
95 958 km
o 01h19 86 km
x 01h24 □ 00h00
h 00h00
oe 01h58

!xA

13 !e□ 1 25.11.2008 19:01
(1) 00:20

13c >> 5 15.11.2008 16:42
(2) 00h12
o□D /98765432109876 5 4
o□F /12345678901234 5 6

x□ 0 10.11.2008 12:45
00h04
oDK /45678901234567 7 8

o* *Linda*
D *Schmitt Peter*
o+
+o
o

► Происшествия / сбои транспортного средства

↓

1 ▼ 24.10.2008 16:07 (UTC)

2 !xA

3 □ Schmitt
Peter
o□D /12345678901234 5 6

4 A ABC12345678901234
D /VS-VM 612

13a !□ 0 10.08.2008 08:12
(0) 00h01

13c o□D /12345678901234 5 6
o□F /12345678901234 5 6

!□ 0 10.08.2008 08:20
(0) 00h03
o□D /12345678901234 5 6
o□F /12345678901234 5 6

!e□ 1 15.10.2008 07:02
(1) 00:54

!e□ 2 15.10.2008 07:02
(1) 00:54

!e□ 3 15.03.2007 07:56
(1) 00h01
o□F /12345678901234 5 6
o□B /22335578901234 1 2

>> 4 15.10.2008 11:10
(95) 00h30
oDK /45678901234567 7 8
o□F /12345678901234 5 6

↓

13b !□ 0 17.04.2008 16:04
! 17 (0) 01h02
oDK /45678901234567 7 8
o□F /12345678901234 5 6
T□UK /54321987654321 9 8

!□ 0 05.08.2008 09:23
! 35 (0) 00h01
oDK /45678901234567 7 8

x□ 0 10.08.2008 07:00
00h02

o□D /12341234123412 3 4

x□ 0 05.05.2007 07:15
00h14

o□D /12345678901234 5 6
o□F /12345678901234 5 6

x□ 6 05.05.2007 07:15
00h14

o□D /12345678901234 5 6
o□F /12345678901234 5 6

x□ 0 12.09.2008 21:00
00:01

x□ 0 12.09.2008 21:00
00:01

o* *Linda*
D *Schmitt Peter*
o

► Превышения скорости

1	▼ 24.10.2008 14:50 (UTC)
2	>>▼ 90 km/h
3	○ Mustermann Heinz-Dieter oMF /12345678901234 5 6 16.06.2004
4	A ABC12345678901234 D /VS-VM 612
19	>13.03.2008 14:15 >>17.04.2008 17:44 (7)
20	>>>24.05.2007 14:02 00h06 98 km/h 92 km/h (1)
20c	○ Förster Thomas oMD /98765432109876 5 4 ->>(365)
20a	>>>15.10.2008 11:10 00h30 98 km/h 95 km/h (95)
	○ Rosenz Winfried oMDK /45678901234567 7 8
20b	oMDK /43210987654321 1 0 >>>(10)
20c	>>>16.05.2008 17:10 00h15 94 km/h 92 km/h (12)
	○ Mustermann Heinz-Dieter oMF /12345678901234 5 6
21	□ □ ○ <i>Mustermann Heinz</i>

► Технические данные

1	▼ 25.10.2008 14:50 (UTC)
2	To▼
3	△ Spedition Mustermüller oMD /12341234123412 3 4
3a	○ Mustermann Heinz-Dieter oMF /12345678901234 5 6 16.06.2009
4	A ABC12345678901234 D /VS-VM 612
14	B Continental Automotive GmbH H.-Hertzstr.45 78052 VS-Willinsien 1381.12345678901234567 e1 84 12345678 2008 V xx.xx 17.04.2008
15	l 87654321 e1 175 08.03.2007
16	T Fa. Mustermann & NFZ- Hersteller Schillerstr. 10 Muster kirchen
16a	TMD /45678901234567 8 9 21.01.2008
16b	T 08.03.2007 (1) A ABC12345678901234

	↓
	??????????
	w 8 000 Imp/km
	k 8 000 Imp/km
	l 3 050 mm
	● 315/70/R22.5
	> 90 km/h
	○ - km
	T NFZ-Profi Service & Ve trieb Hauptstr. 24-26 Muster stadt
	TMD /87654321087654 3 2 12.03.2008
17	○
	!e 08.03.2007 14:00
	e 08.03.2007 15:00
17a	T Fa. Mustermann & NFZ- Hersteller Schillerstr. 10 Muster kirchen
	TMD /45678901234567 8 9 21.01.2008
17b	!e 28.08.2007 13:00
	e 28.08.2007 13:26
	T Kienzle AR60 GMBH Bismarckstr. 19 Berlin -Steglitz
	TMD /89012345678901 5 6 19.10.2008
	l xA
18	l 18.10.2007 06:34
	x 30.09.2007 18:15
	B ATTACHMENT
25	SWUM V xx.xx

► Виды деятельности водителя *

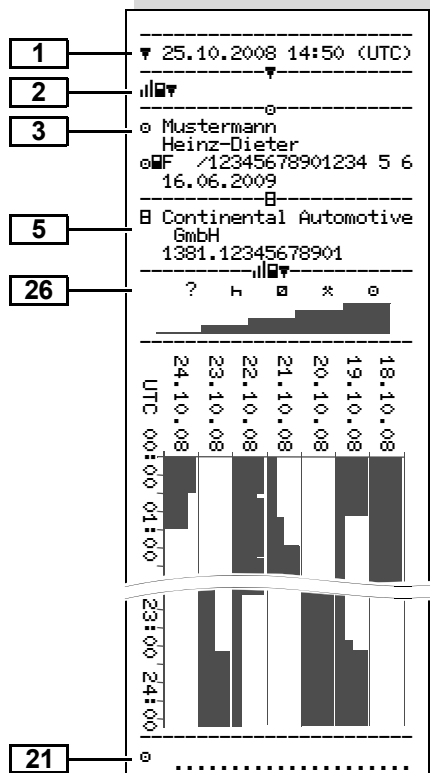

► v-диаграмма *

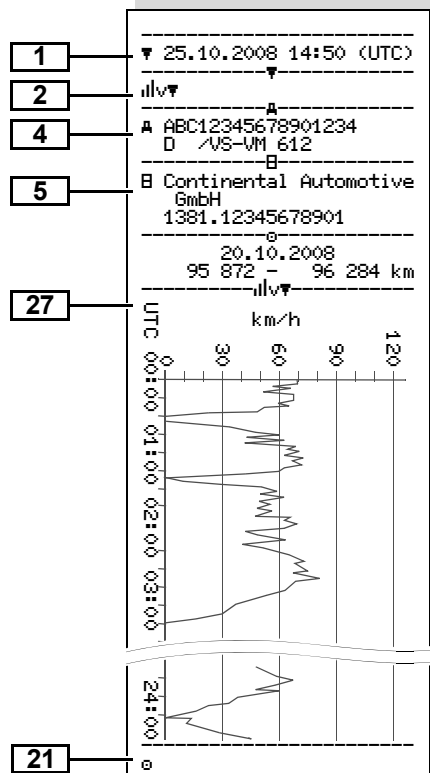

► Состояние D1/D2 Диаграмма *

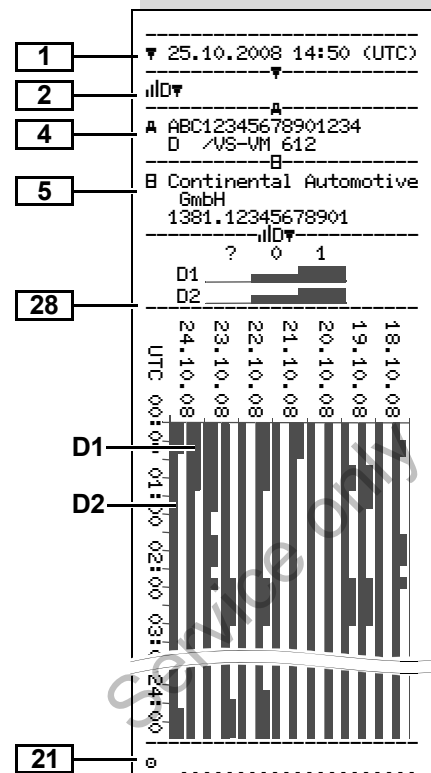

► Профили скорости *

1 ▼ 27.11.2008 17:05 (UTC)

2 %v

3 Spedition Mustermüller
 000 /12341234123412 3 4

4 A ABC12345678901234
 D /VS-VM 612

o 25.11.2008 00:00
 25.11.2008 06:17
 --- km/h

112 <=v< 221 00h00

22 o Mustermann
 Heinz-Dieter
 25.11.2008 18:37
 26.11.2008 00:00
 --- km/h

0	<=v<	1	05h02
1	<=v<	10	00h01
10	<=v<	16	00h02
16	<=v<	24	00h04
24	<=v<	32	00h05
32	<=v<	40	00h05
40	<=v<	48	00h04
48	<=v<	56	00h00
56	<=v<	64	00h00
64	<=v<	72	00h00
72	<=v<	80	00h00
80	<=v<	88	00h00
88	<=v<	96	00h00
96	<=v<	104	00h00
104	<=v<	112	00h00
112	<=v<	221	00h00

21 o

► Профили частоты вращения *

1 ▼ 27.11.2008 17:05 (UTC)

2 %n

3 Spedition Mustermüller
 000 /12341234123412 3 4

4 A ABC12345678901234
 D /VS-VM 612

o 25.11.2008 00:00
 25.11.2008 06:17
 --- rpm

3281 <=n< x 00h00

22 o Mustermann
 Heinz-Dieter
 25.11.2008 18:37
 26.11.2008 00:00
 --- rpm

0	<=n<	1	05h02
1	<=n<	234	00h00
234	<=n<	469	00h00
469	<=n<	703	00h00
703	<=n<	938	00h00
938	<=n<	1172	00h00
1172	<=n<	1406	00h03
1406	<=n<	1641	00h03
1641	<=n<	1875	00h04
1875	<=n<	2109	00h09
2109	<=n<	2344	00h02
2344	<=n<	2578	00h00
2578	<=n<	2812	00h00
2812	<=n<	3047	00h00
3047	<=n<	3281	00h00
3281	<=n<	x	00h00

24

21 o

■ Пояснения к примерам распечаток

 По желанию на распечатку может наноситься логотип фирмы.

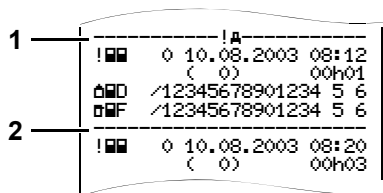

Каждая распечатка состоит из последовательно расположенных блоков различных данных, которые учитываются посредством указателя блоков (1).

Блок данных содержит один или несколько файлов, которые учитываются посредством указателя файлов (2).

9 Непосредственно после указателя блоков печать указателя файлов не возможна!

► Легенда к блокам данных

- 1** Дата и время распечатки по универсальному времени
- 2** Тип распечатки:
24H = Суточная распечатка карты водителя
!x = Происшествия / сбой карты водителя
24Hd = Суточная распечатка из DTCO 1381
!x d = Происшествия / сбой с DTCO 1381
>> = Превышения скорости
 Дополнительно распечатывается установленное значение ограничителя скорости.
T = Технические данные
 Опциональные распечатки:
! = Вид деятельности водителя *
! = v-диаграмма *
! = Состояние D1/D2 Диаграмма *
z = профили скорости *

	z = профили частоты вращения *
3	Сведения о владельце вставленной тахографической карты: P = Проверяющий D = Водитель ♣ = Предприниматель T = Мастерская / проверочный пункт <ul style="list-style-type: none"> • Фамилия служащего (или название учреждения) • Имя служащего • Оповещение карты При неименных тахографических картах на месте фамилии печатается название контрольного пункта, предприятия или мастерской.
3a	Сведения о владельце следующей тахографической карты: <ul style="list-style-type: none"> • Фамилия водителя • Имя водителя • Оповещение карты • Карта действительна до ... 

4	<p>Опознавание транспортного средства:</p> <ul style="list-style-type: none"> • Идентификационный номер транспортного средства • Выдавшая допуск страна-участница и номерной знак транспортного средства
5	<p>Опознавание DTCSO 1381:</p> <ul style="list-style-type: none"> • Производитель тахографа: • Номер деталей тахографа DTCSO 1381
6	<p>Последняя калибровка DTCSO 1381:</p> <ul style="list-style-type: none"> • Название мастерской • Опознавание карты мастерской • Дата калибровки
7	<p>Последний контроль:</p> <ul style="list-style-type: none"> • Опознавание карты контроля • Дата, время и вид контроля <ul style="list-style-type: none"> ■ = Загрузка данных с карты водителя ⚡ = Загрузка данных с DTCSO 1381 ☑ = Печатать □ = Индикации

8	<p>Перечень всех видов деятельности водителя в порядке выполнения:</p> <ul style="list-style-type: none"> • Календарный день распечатки и счетчик присутствия (количество дней использования карты.)
8a	<ul style="list-style-type: none"> • ? = Временной период, карта не вводилась • Начало, окончание и длительность • В примере: введенный вручную вид деятельности после ввода карты водителя с пиктограммой, указанием начала, окончания и длительности.
8b	<p>Ввод карты водителя в слот (слот-1 или слот-2):</p> <ul style="list-style-type: none"> • Выдавшая допуск страна-участница и номерной знак транспортного средства • Пройденное число километров через момент ввода карты

8c	<p>Виды деятельности с карты водителя:</p> <ul style="list-style-type: none"> • Начало, окончание, длительность и статус ведения транспортного средства <ul style="list-style-type: none"> ☑ = Командная эксплуатация * = Отдых минимально в течение часа
8d	<p>Особенные условия:</p> <ul style="list-style-type: none"> • Время ввода и пиктограмма, например: Паром или поезд
8e	<p>Изъятие карты водителя:</p> <ul style="list-style-type: none"> • Пройденное число километров и пройденный участок пути после последнего ввода карты.
8f	<p>Внимание: Возможно имеется несоответствие в регистрации данных, поскольку этот день сохранен через тахографической карте дважды.</p>



8g	<p>Вид деятельности не закончен:</p> <ul style="list-style-type: none"> • Распечатка при введенной карте водителя может привести к неполноте сведений о длительности вида деятельности и суточному заключению.
9	<p>Начало перечисления всех видов деятельности водителя в DTCO 1381:</p> <ul style="list-style-type: none"> • Календарный день распечатки (дата запроса) • Пройденное число километров в 00:00 и 23:59
10	<p>Хронология всех видов деятельности из слота-1.</p>
10a	<p>Период, в течение которого в слоте-1 отсутствовала карта водителя:</p> <ul style="list-style-type: none"> • Пройденное число километров через начало этого периода • Установленные вид(ы) деятельности в этот период • Пройденное число километров на конец этого периода и пройденный участок пути

10b	<p>Ввод карты водителя:</p> <ul style="list-style-type: none"> • Фамилия водителя • Имя водителя • Опознавание карты • Карта действительна до ...
10c	<ul style="list-style-type: none"> • Выдавшая допуск страна-участница и официальный номерной знак предыдущего транспортного средства • Дата и время изъятия карты из предыдущего транспортного средства
10d	<ul style="list-style-type: none"> • Пройденное число километров на момент ввода карты водителя • М = был проведен ввод данных вручную
10e	<p>Перечень видов деятельности:</p> <ul style="list-style-type: none"> • Пиктограмма вида деятельности, время начала, окончания, длительность и статус ведения транспортного средства • ☞ = Командная эксплуатация • * = Отдых дольше 1 ч

10f	<p>Ввод данных особых условий:</p> <ul style="list-style-type: none"> • Время начала, окончания и пиктограмма условия • ☞ = Переправление через пароме или поездом • OUT = Контрольное устройство не требуется
10g	<p>Изъятие карты водителя:</p> <ul style="list-style-type: none"> • Пройденное число километров и выполненный участок пути
10h	<p>Хронология всех видов деятельности по слоту-2</p>
11	<p>Суточное заключение</p>
11a	<p>Введенные местоположения:</p> <ul style="list-style-type: none"> • * • = Время начала с указанием страны, при необходимости, региона • • = Время окончания с указанием страны, при необходимости, региона • Пройденное число километров транспортного средства



11b	<p>Заключение за отрезок времени, в течение которого в слоте-1 отсутствовала карта водителя:</p> <ul style="list-style-type: none"> • Введенные местоположения в хронологическом порядке (в примере нет записи) • Обобщение видов деятельности по слоту-1
11c	<p>Заключение за отрезок времени «Нет карты водителя» в слоте-2:</p> <ul style="list-style-type: none"> • Введенные местоположения в хронологическом порядке (в примере нет записи) • Обобщение видов деятельности по слоту-2
11d	<p>Суточное заключение «Общее значение видов деятельности» с карты водителя:</p> <ul style="list-style-type: none"> • Общее время вождения и выполненный участок пути • Общее время работы и дежурства • Общее время отдыха и неизвестное время • Общее время отдыха и неизвестное время

11e	<p>Заключение по видам деятельности, хронологическое распределение по водителям (каждый водитель, суммарно для обоих слотов):</p> <ul style="list-style-type: none"> • Фамилия, Имя, опознавание карты водителя • ♣ = Время начала с указанием страны, при необходимости, региона • ♠ = Время окончания с указанием страны, при необходимости, региона • Виды деятельности данного водителя: общее время вождения и пройденный участок пути, общее время работы и дежурства, общее время отдыха, общее время командной работы. <p>Примечание: В данном примере распечатки Антон Макс сначала работает как водитель-2, затем как водитель-1. Сумма видов деятельности исчисляется по обоим слотам.</p>
------------	--

12	<p>Перечень последних пяти сохраненных происшествий и сбоев на карте водителя.</p>
12a	<p>Перечень всех сохраненных происшествий на карте водителя, упорядоченных по типу ошибки и дате.</p>
12b	<p>Перечень всех последних сохраненных сбоев на карте водителя, упорядоченных по типу ошибки и дате.</p>
12c	<p>Файл происшествия или сбоя.</p> <p><i>Строка 1:</i></p> <ul style="list-style-type: none"> • Пиктограмма происшествия или сбоя • Дата и время начала <p><i>Строка 2:</i></p> <ul style="list-style-type: none"> • Происшествия, подпадающие под нарушение правил безопасности, классифицируются посредством дополнительной кодировки. <p>→ См «Назначение файла при происшествиях или сбоях» на странице 108.</p> <ul style="list-style-type: none"> • Длительность происшествия или сбоя

	<p><i>Строка 3:</i></p> <ul style="list-style-type: none"> Выдавшая допук страна-участница и официальный номерной знак транспортного средства, через котором произошло происшествие или сбой.
13	Перечень последних пяти сохраненных или текущих происшествий / сбоев DTCSO 1381.
13a	Перечень зарегистрированных или продолжающихся происшествий DTCSO 1381
13b	Перечень зарегистрированных или продолжительных сбоев DTCSO 1381.
13c	<p>Файл происшествия или сбоя.</p> <p><i>Строка 1:</i></p> <ul style="list-style-type: none"> Пиктограмма происшествия или сбоя Кодировка, назначение файла. <ul style="list-style-type: none"> ➔ См <i>“Назначение файла при происшествиях или сбоях”</i> на странице 108. Дата и время начала

	<p><i>Строка 2:</i></p> <ul style="list-style-type: none"> Происшествия, подпадающие под нарушение правил безопасности, классифицируются посредством дополнительной кодировки. <ul style="list-style-type: none"> ➔ См <i>“Кодировка для более подробного описания”</i> на странице 110. Количество сходных происшествий за данные сутки <ul style="list-style-type: none"> ➔ См <i>“Количество сходных происшествий”</i> на странице 109. Длительность происшествия или сбоя <p><i>Строка 3:</i></p> <ul style="list-style-type: none"> Опознавание введенной на начало или конец происшествия или сбоя карты (карт) водителя (макс. 4 записи). “-----” появляется, если карта водителя отсутствует.
--	---

14	<p>Опознавание DTCSO 1381:</p> <ul style="list-style-type: none"> Производитель тахографа Адрес производителя тахографа Номер деталей Номер разрешения через определенную конструкцию Серийный номер Год выпуска Версия и дата установки программного обеспечения эксплуатации
15	<p>Опознавание сенсорного датчика:</p> <ul style="list-style-type: none"> Серийный номер Номер разрешения через определенную конструкцию Дата первичной установки (первое соединение с DTCSO 1381)
16	Данные калибровок



16a	<p>Перечень данных калибровок (в файлах):</p> <ul style="list-style-type: none"> • Название и адрес мастерской • Опознавание карты мастерской • Карта мастерской действительна до ...
16b	<ul style="list-style-type: none"> • Дата и цель калибровки: 1 = Активация; регистрация известных данных калибровок на момент активации 2 = Первичная установка; данные первых калибровок после активации DTCO 1381 3 = Установка после ремонта - устройство на замену; данные первых калибровок в используемом тогда транспортном средстве 4 = регулярные проверки; данные калибровки при проверке • Идентификационный номер транспортного средства • Выдавшая допуск страна-участница и официальный номерной знак

	<p>Примечание: в примере эти данные присутствуют, начиная со следующего файла.</p> <ul style="list-style-type: none"> • m = Число оборотов хода транспортного средства • k = установленные константы в DTCO 1381 для выравнивания скорости • 1 = фактический обхват шин • • = Размер шин • > = Установка ограничителя скорости • Старое и новое число километров (пройденных)
17	Установки времени
17a	<p>Перечень всех имеющихся данных об установке времени: (в файлах)</p> <ul style="list-style-type: none"> • Дата и время, старая установка • Дата и время, измененные • Название мастерской, установившей показание времени • Адрес мастерской • Опознавание карты мастерской

	<ul style="list-style-type: none"> • Карта мастерской действительна до ... <p>Примечание: Из 2-ого файла видно, что установленное универсальное время было откорректировано авторизованной мастерской.</p>
18	<p>Зарегистрированные последними происшествие и сбой:</p> <ul style="list-style-type: none"> • ! = последнее происшествие, дата и время • x = последний сбой, дата и время
19	<p>Информация при контроле «Превышение скорости»:</p> <ul style="list-style-type: none"> • Дата и время последнего контроля • Дата и время первого превышения скорости с момента последнего контроля, а также количество последующих превышений.
20	Первое превышение скорости после последней калибровки.
20a	5 наиболее существенных превышений скорости за последние 365 дней.



20b	<p>Последние 10 зарегистрированных превышений скорости. При этом сохраняется значение наиболее существенного превышения скорости за сутки.</p>
20c	<p>Записи при превышениях скорости (в хронологическом порядке по наиболее высокому \emptyset-скорости):</p> <ul style="list-style-type: none"> • Дата, время и длительность превышения • Самая высокая и \emptyset-скорость превышения, количество сходных происшествий за данные сутки • Фамилия водителя • Имя водителя • Опознавание карты водителя <p>Примечание: Если в блоке не существует файла для превышения скорости, то появляется ">>---".</p>

21	<p>Письменные сведения:</p> <ul style="list-style-type: none"> • \blacksquare = Место проведения контроля • \blacksquare = Подпись проверяющего • \blacktriangleright = Время начала • \blacktriangleleft = Время окончания • \blacklozenge = Подпись водителя
22	<p>Сведения о владельце карты зарегистрированного профиля:</p> <ul style="list-style-type: none"> • Фамилия водителя • Имя водителя • Опознавание карты <p>Примечание: Отсутствие сведений о владельце карты означает: в слоте-1 отсутствует карта водителя.</p> <ul style="list-style-type: none"> • Начало регистрации профиля с указанием даты и времени • Окончание регистрации профиля с указанием даты и времени <p>Производятся новые профили:</p> <ul style="list-style-type: none"> • посредством ввода / изъятия тахографической карты из слота-1 • при смене суток

23	<ul style="list-style-type: none"> • посредством корректировки показаний УВ • при перебоях напряжения <p>Регистрация профилей скорости:</p> <ul style="list-style-type: none"> • Перечень определенных диапазонов скорости и периоды нахождения в данном диапазоне • Диапазон: $0 <= v < 1 =$ Останов транспортного средства <p>Профиль скорости разделен на 16 зон. Отдельные диапазоны можно индивидуально установить во время монтажа.</p>
24	<p>Регистрация профилей частоты вращения:</p> <ul style="list-style-type: none"> • Перечень определенных диапазонов частоты вращения двигателя и периоды нахождения в данном диапазоне • Диапазон: $0 <= n < 1 =$ Двигатель выкл



	<ul style="list-style-type: none"> • Диапазон: $3281 \leq n < x =$ бесконечно <p>Профиль частоты вращения разделен на 16 зон. Отдельные диапазоны можно индивидуально установить во время монтажа.</p>
25	<p>Данные производителя:</p> <ul style="list-style-type: none"> • Версия программного обеспечения модуля обновления (SWUM)
26	<p>Запись видов деятельности:</p> <ul style="list-style-type: none"> • Легенда символов • Начиная с выбранного дня диаграмма ведется по видам деятельности последних 7 календарных дней.
27	<p>Запись графика скорости за выбранные дни.</p>
28	<p>Запись дополнительных рабочих групп, таких как использование синего светового сигнала, сирены и т.п.:</p> <ul style="list-style-type: none"> • Легенда символов • Начиная с выбранного дня ведется диаграмма входов состояния D1/D2 последних 7 календарных дней.

■ Назначение файла при происшествиях или сбоях

При каждом установленном происшествии или при каждом установленном сбое DTCO 1381 регистрирует и сохраняет данные по заданным правилам.

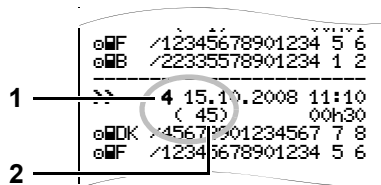

- (1) Назначение файла
- (2) Количество сходных происшествий за данные сутки

Назначение файла (1) обозначает причину регистрации происшествия или сбоя. Происшествия сходного типа, произошедшие неоднократно за данные сутки, появляются в поз (2).

► Кодировка, назначение файла

Последующая обзорная информация показывает происшествия и сбои, упорядоченные по типу ошибки (причине) и упорядоченные по назначению файла:

Происшествия		
Пиктограмма / причина		Назначение
!	Конфликт карт	0
!	Рейс без действительной карты	1 / 2 / 7
!	Ввод карты во время движения	3
!	Карта не закрыта	0
>>	Скорость слишком высокая	4 / 5 / 6
!	Перебой напряжения	1 / 2 / 7
!	Сбой датчика	1 / 2 / 7
!	Нарушение правил безопасности	0
!	Наложение времени ⁽¹⁾	–
!	Карта недействительна ⁽²⁾	–

Сбой		
Пиктограмма / причина		Назначение
×	Сбой карты	0
×	Сбой устройств	0 / 6
×	Сбой печатающего устройства	0 / 6
×	Сбой индикации	0 / 6
×	Сбой при загрузке данных	0 / 6
×	Сбой датчика	0 / 6

⁽¹⁾ Данное происшествие сохраняется только на карте водителя.
⁽²⁾ DTCO 1381 не сохраняет данное происшествие.



Service only

Обзор назначений файлов

- 0 = Один из 10 последних происшествий и сбоев.
- 1 = Наиболее продолжительное происшествие за один из последних 10 дней, в который произошло происшествие.
- 2 = Один из 5 наиболее продолжительных происшествий за последние 365 дней.
- 3 = Наиболее продолжительное происшествие за один из последних 10 дней, в который произошло происшествие.
- 4 = Наиболее серьезное происшествие за один из последних 10 дней, в который произошло происшествие.
- 5 = Один из наиболее 5 серьезных происшествий за последние 365 дней.
- 6 = Первое происшествие или первый сбой после последней калибровки.
- 7 = Текущее происшествие или продолжительный сбой.

Количество сходных происшествий

- 0 = Сохранение «Количество сходных происшествий» для этого происшествия не требуется.
- 1 = За данные сутки произошло одно происшествие данного типа.
- 2 = За данные сутки произошло два происшествия данного типа и только одно было сохранено.
- n = За данные сутки произошло «n» происшествий данного типа и только одно было сохранено.

► Кодировка для более подробного описания

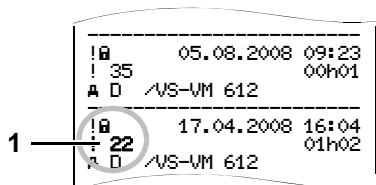

Происшествия, подпадающие под нарушение правил безопасности "!", распределяются посредством дополнительной кодировки (1).

Нарушающие правила безопасности попытки через DTCO 1381

- 16 = Дальнейших сведений нет
- 17 = Ошибочная проверка через аутентичность датчика
- 18 = Ошибка аутентичности карты водителя
- 19 = Несанкционированное изменение датчика
- 20 = Ошибка целостности данных, подлинность данных на карте водителя не может быть гарантирована.
- 21 = Ошибка целостности данных, подлинность сохраненных данных пользователя гарантирована быть не может.
- 22 = Внутренняя ошибка передачи данных
- 23 = Неправомерное открытие корпуса
- 24 = Манипуляции аппаратного обеспечения

Нарушающие правила безопасности попытки через импульсным датчике KITAS 2171

- 32 = Дальнейших сведений нет
- 33 = Ошибка проверки аутентичности
- 34 = Ошибка целостности данных, подлинность сохраненных данных не может быть гарантирована.
- 35 = Внутренняя ошибка передачи данных
- 36 = Несанкционированное открытие корпуса
- 37 = Манипуляция аппаратного обеспечения

Service only

■ Указатель ключевых слов

В		Д	
Вариант ППОГА	15	Данные на носителе массива данных	82
Обозначение на устройстве	15	З	
Отклонения функции	16	Зарегистрировать предприятие	23
Варианты индикации	17	Загрузка данных	24
Режим ожидания (Stand-by)	17	Ключ для загрузки	24
За пределами	19	Программное обеспечение	24
Индикация данных во время движения	18	передача данных	24
Индикация сообщений	18	Загрузка интерфейса	16
Начальное состояние	19	Подключение к порту загрузки интерфейса	24
Пониженное / превышенное напряжение	20	Законодательные положения	10
Стандартная индикация	18	Обращение с распечатками	11
Транспортировка паромом или поездом	19	Обязанности водителя	10
Указание после включения зажигания	17	Обязанности предпринимателя	11
Ввод	56	И	
За пределами, ввести начало / конец	57	Индикатор	63, 76
Конец, ввести страну	56	К	
Произвести корректуру УВ	58	Карта водителя	78
Начало, ввести паром / поезд	57	Данные на карте водителя	80
Начало, ввести страну	56	Вставить карту водителя	28
Установить местное время	57	Вынуть карту водителя	39
Вложить рулон бумаги	44	Карта предприятия	78
		Данные на карте предприятия	81
		Вставить карту предприятия	23
		Вынуть карту предприятия	25
		Функции карты предприятия	22
		Функции меню в режиме эксплуатации "Предприятие"	22
		Координация времени	83
		Комбинация пиктограмм	89
		Команды меню после ввода карты водителя	29
		Команды меню после запроса возврата карты водителя	40
		Конец бумаги	46
		П	
		Предупреждения о рабочем времени	69
		Примеры распечаток	93
		Виды деятельности водителя	98
		Превышения скорости	97
		Происшествия / сбой карты водителя	94
		Происшествия / сбой транспортного средства	96
		Профили частоты вращения	99
		Профили скорости	99
		Пояснения	100
		Состояние D1/D2 Диаграмма	98

Суточная распечатка для транспортного средства	95	Порядок работы с DTCO 1381	9	Распечатка данных	45
Суточная распечатка карты водителя	93	Опасность взрыва	9	Прервать печать	45
Technical data	97	Опасность возникновения аварии ...	9	Начать печать	45
v-диаграмма	98	Опасность получения травмы	9	Особенности при печати	46
Происшествия	64	Средство представления	8	Распечатать профили скорости	55
Процедура ввода	36	Определения	8	Режимы эксплуатации	77
Выбор стран	36	Водитель-1	8	Режим эксплуатации «Предприятие»	21
Отмена процедуры ввода	36	Водитель-2	8	Режим эксплуатации «Эксплуатация»	27
Считывание карты водителя	36	Опасность взрыва	9, 24	Ручной ввод	30
Требование ввода	36	Опасность возникновения аварии ...	62	Задать приоритет выполнения видов деятельности смены	33
Перебой напряжения	20	Опасность получения травмы	44		
Пиктограммы	88				
Порядок управления (в начале)	14	Р		С	
Для водителя	14	Распечатать виды деятельности	53	Сбои	67
Для предпринимателя	14	Распечатать превышения скорости ..	54	Сенсорный датчик KITAS 2171	76
Показать предприятие	60	Распечатать происшествия с карты водителя	53	Системные компоненты	76
Пониженное / превышенное напряжение	20	Распечатать происшествия с носителя массива данных	54	Смена водителя / -	41
Продолжить рабочую смену	31	Распечатать профили частоты вращения	55	Документы, которые должны быть у водителя	42
		Распечатать состояние D1/D2	55	Смешанная эксплуатация	41
О		Распечатать суточное значение с карты водителя	40, 53	Сообщения	61
Обозначения стран	91	Распечатать суточное значение с носителя массива данных	54	Подтверждение сообщений	63
Обозначения регионов	92	Распечатать технические данные ..	54	Появляется сообщение	62
Общие указания	7	Распечатать v-диаграмму	55	Снять предприятие с учета	25
Законодательные положения	10			Структура меню	52
Обращение с тахографическими картами	12			Стандартная индикация	18

Т		
Тахографические карты	78	
Автоматический возврат	78	
Блокировка тахографических карт	78	
Карта водителя	78	
Карта контроля	78	
Карта предприятия	78	
Карта мастерской	78	
Права доступа тахографа		
ческих карт	79	
Очистка карты тахографа	12	
Обращение с тахографическими		
картами	12	
Технические данные	86	
Рулон бумаги	86	
DTCO 1381	86	
Техническое обслуживание и уход ..	85	
Ремонт / замена	85	
Провести очистку DTCO 1381	85	
Обязательство проверки		
тахографов	85	
Типовая	16	
У		
Указания по эксплуатации	70	
Универсальное время	83	
Пересчет местного времени в		
универсальное	84	
Устранить зажим бумаги	46	
		Установить виды деятельности
		37
		Автоматическая настройка
		после включения/ выключения
		зажигания
		37
		Автоматическая установка
		37
		Записать виды деятельности
		38
		Установка вручную
		37
		Установить язык
		49
		Утилизация
		85
Ф		
Функции меню	47	
Распечатка транспортное		
средство	54	
Распечатка, водитель-1 /		
водитель-2	53	
Ввод, транспортное средство	57	
Главное меню, ввод, водитель-1 /		
водитель-2	56	
Доступ к данным заблокирован	51	
Доступ к меню заблокирован	51	
Вызвать функции меню	48	
Выйти из функций меню	51	
Индикация данных во время		
движения	48	
Индикация, водитель-1 /		
водитель-2	59	
Индикация, транспортное		
средство	60	
		Индицировать показания времени
		карты водителя.
		49
		При остановленном транспортном
		средстве
		48
		Навигация по функциям меню
		50
		Установить язык
		49
Э		
Элементы управления	15	
Дисплей	15	
Загрузка интерфейса	16	
Клавиатура водителя-1	15	
Клавиатура водителя-2	16	
Клавиша разблокировки	16	
Клавиши меню	16	
Отрывной кант	16	
Слот-1	15	
Слот-2	16	

■ Обзор релиза

Настоящее руководство по эксплуатации заменяет прошлые сертифицированные руководства по

эксплуатации и действует для следующих версий прибора DTCO 1381:

Номер версии (см. заводскую табличку)	Сертифицированное руководство по эксплуатации	Важные признаки при управлении
 <p>Continental Automotive GmbH D-70852 VS-Weilingen Typ 1381.1E.xxx No. m. Jahr JJ. R.Y.Y</p> <p>Rel. 1.3</p>	BA00.1381.00 130 113	Актуальное руководство по эксплуатации.

Rel. = Рел.

■ Автоматическая регулировка действий после включения/выключения зажигания

Автоматическое установленное действие ...

... после включения зажигания

<input type="checkbox"/>	⏸	Пауза / время отдыха	Водитель-1
<input type="checkbox"/>	⚙	Прочее рабочее время	
<input checked="" type="checkbox"/>	👮	Время дежурства	
<input type="checkbox"/>	—	без изменений	
<input type="checkbox"/>	⏸	Пауза / время отдыха	Водитель-2
<input type="checkbox"/>	⚙	Прочее рабочее время	
<input checked="" type="checkbox"/>	👮	Время дежурства	
<input type="checkbox"/>	—	без изменений	

... после выключения зажигания

<input type="checkbox"/>	⏸	Пауза / время отдыха	Водитель-1
<input type="checkbox"/>	⚙	Прочее рабочее время	
<input checked="" type="checkbox"/>	👮	Время дежурства	
<input type="checkbox"/>	—	без изменений	
<input type="checkbox"/>	⏸	Пауза / время отдыха	Водитель-2
<input type="checkbox"/>	⚙	Прочее рабочее время	
<input checked="" type="checkbox"/>	👮	Время дежурства	
<input type="checkbox"/>	—	без изменений	

👉 Во время «ручного ввода» (дополнение видов деятельности на карте водителя) эта опция не работает! Изменения вида деятельности после включения / выключения зажигания не происходит!

Автоматическая настройка после включения / выключения зажигания видна только при стандартном просмотре.

➡ *Детали по стандартной регулировке см. “Установить виды деятельности” Начиная со стр. 37.*

Указание!

Производитель транспортного средства мог уже запрограммировать определенные настройки вида деятельности после включения / выключения зажигания.

Пожалуйста, выделите "✓" установленные функции в таблице.

Данные по DTСO 1381

Модель:

№:

Год:

Дата регулировки: _____

Подпись: _____

Continental Automotive GmbH
P.O. Box 1640
D-78006 Villingen-Schwenningen
www.vdo.com

A2C53329251

40283218 OPM 000 AA

BA00.1381.00 130 113



Язык: русский

Отпечатано в Германии | © 01.2009 | Continental Automotive GmbH

Service only

VDO